

CONHECENDO SUA MÁQUINA DE BORDAR	2-4
Nome das Partes	2
Acessórios Padrão	3
Extensão Removível da Base	4
PREPARANDO-SE PARA BORDAR	5-18
Conectando a Fonte de Energia	5
Botão Liga/Desliga	5
Enchimento da Bobina	6-8
Remoção da bobina	6
Colocação do carretel	6
Pino de carretel adicional	6
Enchimento da bobina	7
Colocação da bobina	8
Levantando o Pé-Calcador	9
Enfiando a Linha na Agulha	9-11
Enfiador de Agulhas	11
Puxando a Linha da Bobina	12
Ajustando a Tensão da Linha	13
Trocando as Agulhas	14
Bastidores para Bordado	15
Gabaritos	15
Suportes	16
Tipos de suporte	16
Utilização	16
Colocando o Tecido no Bastidor	17
Instalando o Bastidor na Máquina	18
OPERAÇÕES COM TECLAS	19-25
Janela de Seleção de Modelos de Bordado	19
Abrindo um Arquivo Gravado	20
Ajuste do Modo	21-23
Seleção do Idioma	24
Ajuda na Tela	25
Seleção de Modelos de Bordado	26-28
EXECUÇÃO DO BORDADO	29-45
Começando a Execução do Bordado	29
Janela de Seleção de Monogramas	30-31
Bordando Monogramas	32-33
Monogramas de 2 Letras	34
Correção do Monograma	35
Modo de Edição	37-42
Gravando um Arquivo	36
Desenhos de Cartões PC	41
Combinando Desenhos Predefinidos e Monogramas	43-44
CUIDADOS E MANUTENÇÃO	45-46
Limpeza do Gancho da Lancadeira e dos Dentes	45
Troca da Lâmpada	46
Solução de Problemas	47

CONHECENDO SUA MÁQUINA

Nome das Partes

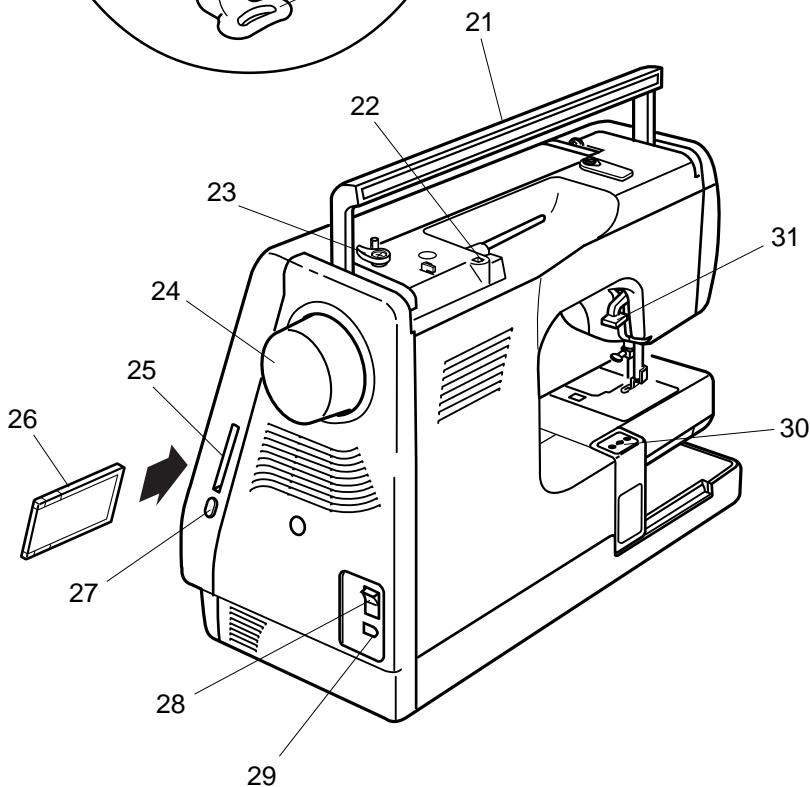
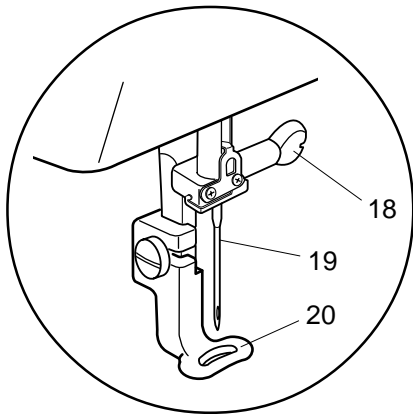
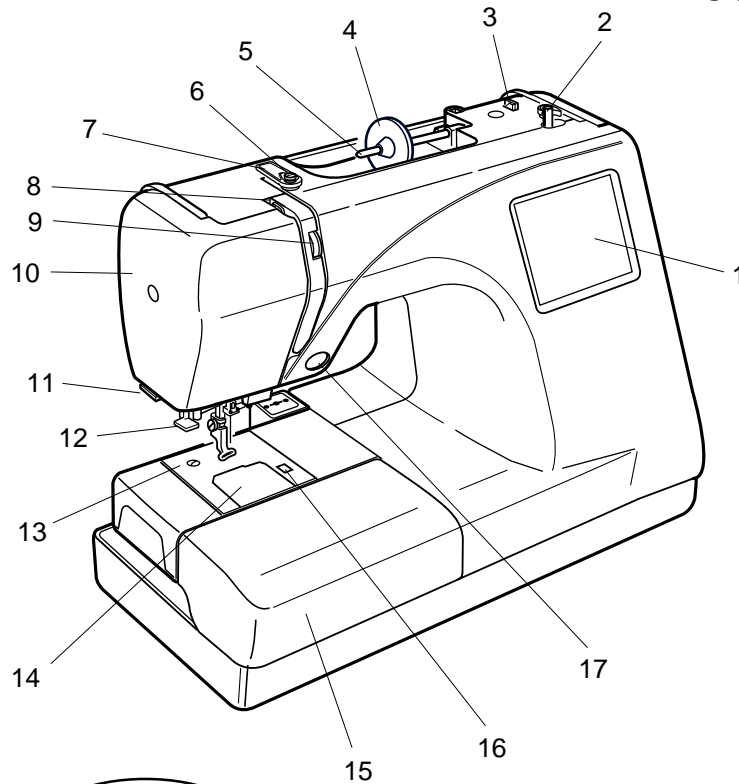

1. Tela de Toque
2. Pino do Enchedor de Bobina
3. Corta-linhas da Bobina
4. Porta-Carretel (Grande)
5. Pino do Carretel
6. Guia-linhas do Enchedor de Bobina
7. Placa Guia-Linhas
8. Elevador de Linha
9. Disco de Tensão da Linha
10. Placa Frontal
11. Corta-Linhas e Porta-Linhas
12. Enfiador de Agulhas
13. Placa da Agulha
14. Placa de Cobertura do Gancho
15. Extensão da Base (Caixa de Acessórios)
16. Botão de Abertura da Placa de Cobertura do Gancho
17. Botão Liga/Desliga
18. Parafuso de Fixação da Agulha
19. Agulha
20. Sapatilha de Bordado

21. Alça para Transporte
22. Orifício do Pino de Carretel Adicional
23. Trava do Enchedor de Bobina
24. Volante
25. Ranhura do Cartão PC
26. Cartão PC (Opcional)
27. Botão de Ejeção do Cartao
28. Interruptor de Energia
29. Tomada da Máquina
30. Base para Bordados
31. Elevador do Pé-Calcador

Acessórios Padrao

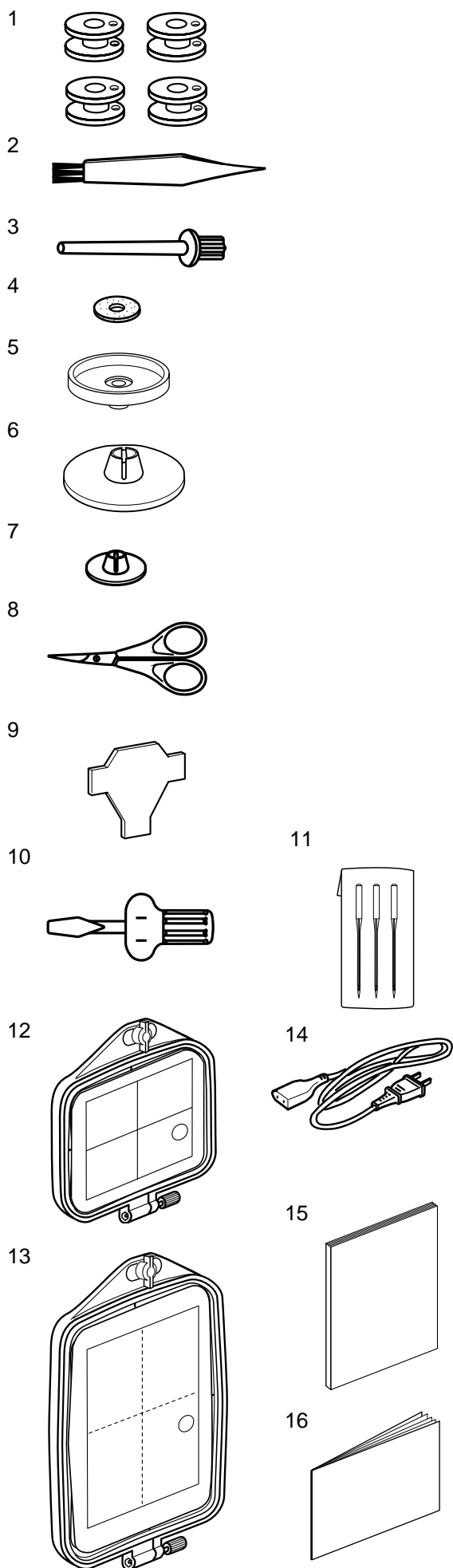

1. Bobinas
2. Escova de Remoção de Fiapos
3. Pino de Carretel Adicional
4. Feltro do Pino de Carretel
5. Base para Carretel
6. Porta-Carretel (Grande)
7. Porta-Carretel (Pequeno)
8. Tesoura
9. Chave de Parafusos
10. Chave de Parafusos
11. Conjunto de Agulhas
12. Bastidor Padrão (A) (com Gabarito)
13. Bastidor Grande (B) (com Gabarito)
14. Cabo de Alimentação
15. Manual de Instruções
16. Folhas de Modelo (para Desenhos Predefinidos)

Extensão Removível da Base

Para remover, levante e retire a extensão conforme ilustrado.

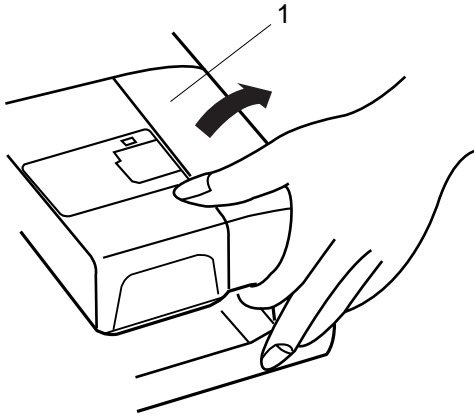

Para colocar, posicione as abas nos encaixes existentes na base e empurre suavemente para baixo.

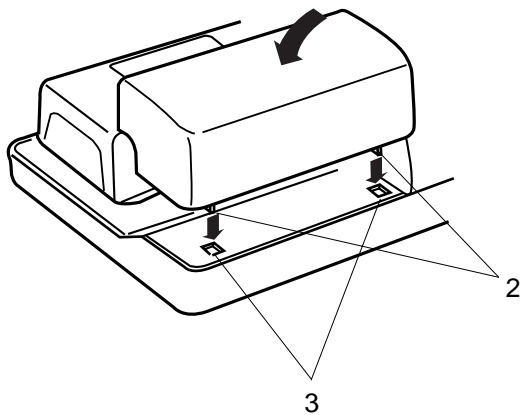

- 1 Extensão da base
- 2 Abas
- 3 Encaixes das abas na base

Os acessórios de bordado são guardados na extensão da base.

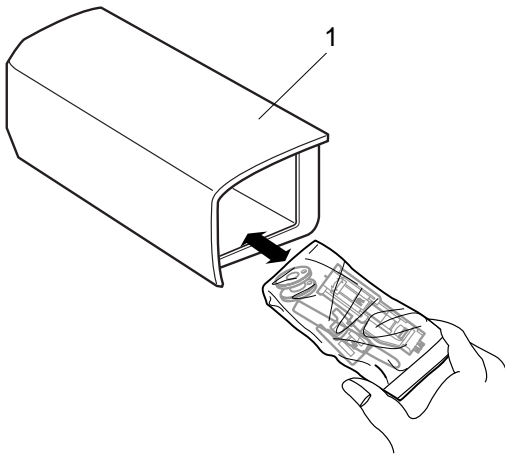

PREPARANDO-SE PARA BORDAR

Conectando a Fonte de Energia

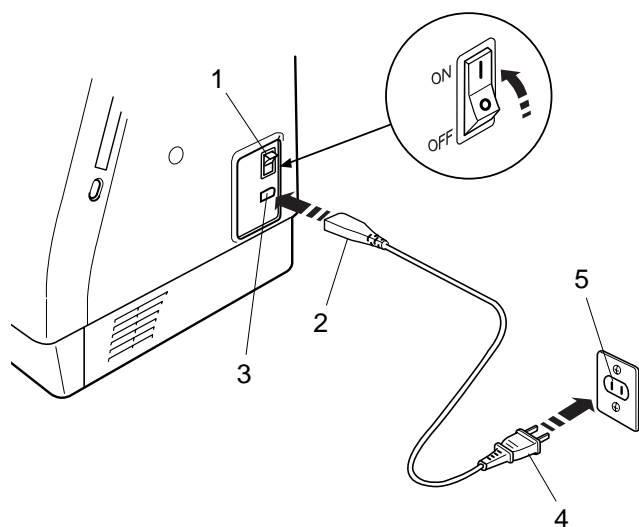

A Memory Craft 300E é equipada com um sistema automático de voltagem, que ajusta automaticamente o equipamento para aceitar a voltagem de qualquer sistema de energia local entre 100 e 240V, 50/60 Hz. Desligue o interruptor de energia e introduza o plugue da máquina na tomada da máquina. Introduza o plugue de alimentação na tomada de parede e ligue o interruptor de energia.

- 1 Interruptor de energia
- 2 Plugue da máquina
- 3 Tomada da máquina
- 4 Plugue de alimentação
- 5 Tomada de parede

NOTA:

Após ligar a energia, leva aproximadamente seis segundos para que a janela de seleção de modelos seja exibida na tela de toque. (Este é o tempo requerido para abrir o sistema e não constitui defeito).

Para sua Segurança:

Ao operar a máquina, mantenha sempre os olhos na área de bordar e não toque qualquer parte movel, como o elevador de linha, o volante ou a agulha. Sempre desligue o interruptor de energia e desconecte o plugue da tomada:

- ao deixar a máquina sozinha
- ao colocar ou remover partes da máquina
- ao limpar a máquina

Instrucoes de Operacao:

“O símbolo “O” em um interruptor indica a posição “desligado” daquele interruptor.”

“Para aparelhos com plugues polarizados (com uma perna mais larga do que a outra). Para reduzir o risco de choque elétrico, este plugue é projetado para uso em tomadas polarizadas, encaixando-se somente em uma posição. Se não se encaixar totalmente na tomada, inverta a posição do plugue. Se continuar não encaixando, contate um eletricista qualificado para instalar uma tomada apropriada. Não faça qualquer modificação no plugue.”

Botão Liga/Desliga

Pressione este botão para ligar ou desligar a máquina. A cor do botão muda cada vez que é pressionado: vermelho quando a máquina está funcionando e verde quando está parada.

NOTA:

A Memory Craft 300E é equipada com um dispositivo de segurança de desligamento automático, para evitar o superaquecimento quando a máquina está operando com sobrecarga. Siga as instruções de segurança que são mostradas na tela quando isto acontece.

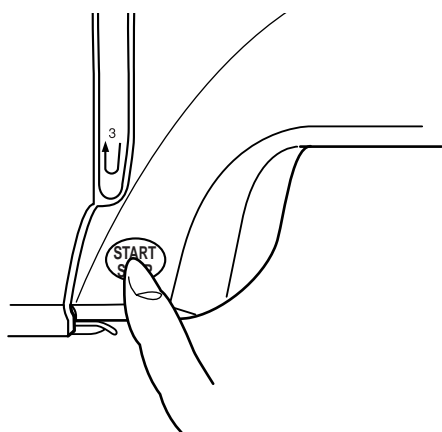

Enchimento da Bobina

Remoção da bobina

Deslize o botão de abertura da placa de cobertura do gancho para a direita e remova a placa de cobertura do gancho. Retire a bobina da caixa da bobina.

- 1 Botão de abertura da placa de cobertura do gancho
- 2 Placa de cobertura do gancho
- 3 Bobina

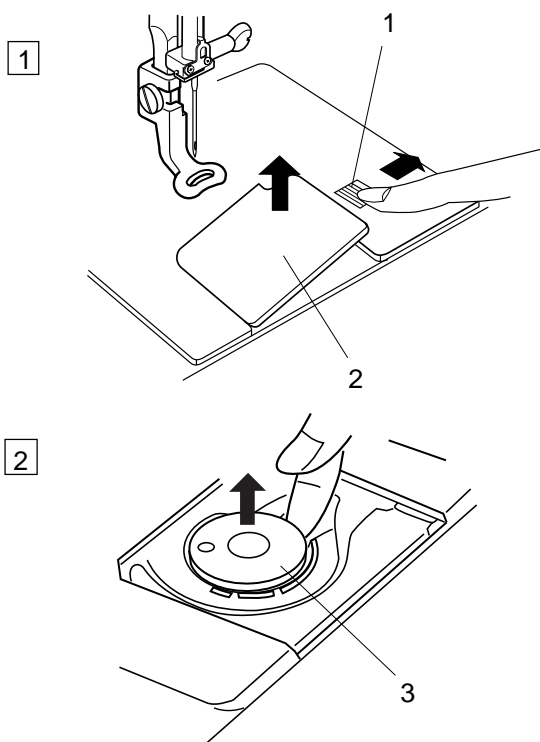

Colocação do carretel

Coloque o carretel de linha no pino do carretel, com a linha saindo do carretel na posição mostrada. Coloque o porta-carretel grande e pressione-o firmemente contra o carretel de linha.

NOTA:

Use o porta-carretel pequeno para segurar carretéis/retroses finos ou pequenos.

- 1 Porta-carretel grande
- 2 Porta-carretel pequeno

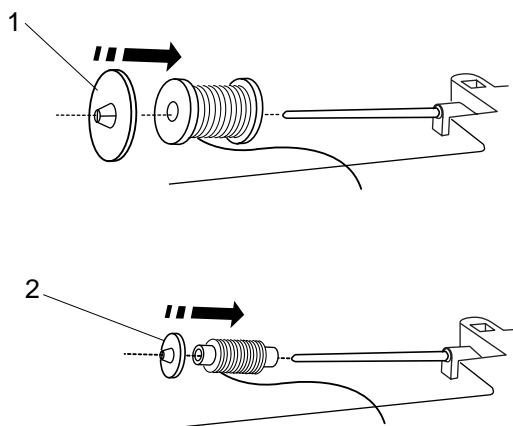

Pino de carretel adicional

Use o pino de carretel adicional quando precisar encher a bobina sem desenfiar a linha da máquina, ao trabalhar em um projeto de bordado.

Introduza o pino de carretel adicional na base de carretel e depois no orifício ao lado do pino de carretel horizontal.

Coloque o feltro no pino de carretel e depois um carretel de linha, como mostra a ilustração.

- 1 Pino de carretel adicional
- 2 Base de carretel
- 3 Orifício
- 4 Feltro

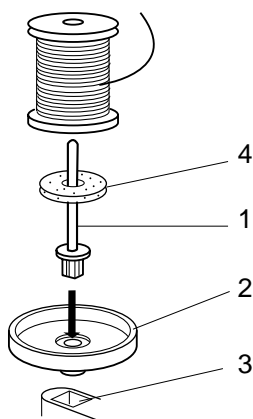

Enchimento da bobina

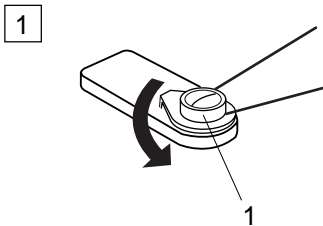
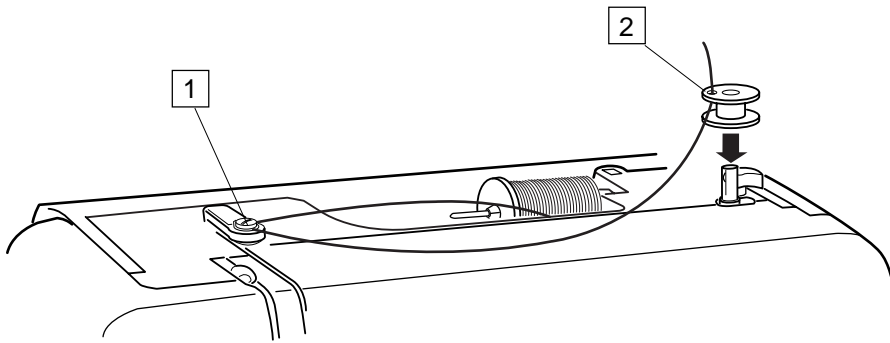

1 Passe a linha em torno do guia-linhas do enchedor de bobina, enquanto segura a linha no carretel.

1 Guia-linhas do enchedor de bobina

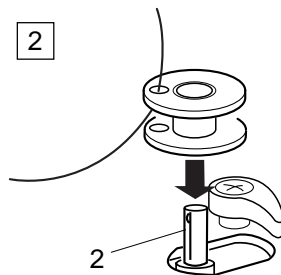

2 Passe a linha através do orifício da bobina de dentro para fora. Coloque a bobina no pino do enchedor de bobina.

2 Pino do enchedor de bobina

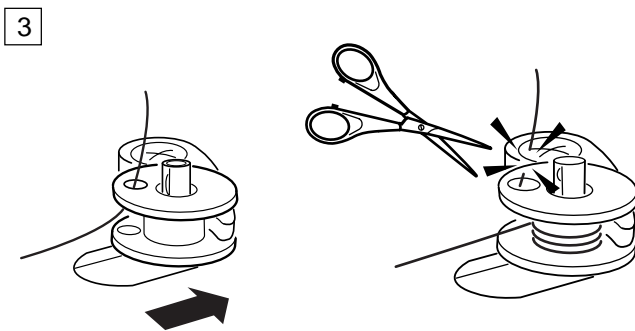

3 Empurre o pino para a direita. Pressione o botão Liga/Desliga ao mesmo tempo que segura a extremidade da linha. Pare a máquina depois de a bobina ter dado algumas voltas. Corte a linha próximo ao orifício da bobina.

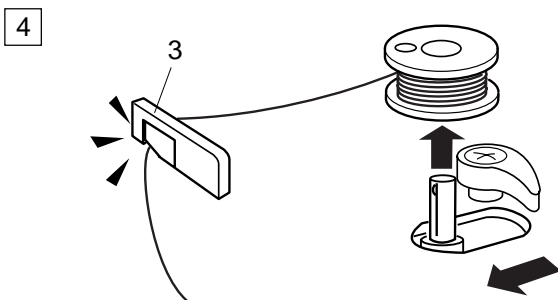

4 Pressione de novo o botão Liga/Desliga. Quando estiver totalmente cheia, a bobina pára de girar automaticamente. Pressione o botão Liga/Desliga para desligar a máquina e empurre o pino do enchedor de bobina para a esquerda. Remova a bobina e corte a linha com o corta-linhas da bobina.

3 Corta-linhas da bobina

NOTAS:

Não mova o pino do enchedor de bobina com a máquina em funcionamento.

Para fins de segurança, o motor para automaticamente após funcionar durante dois minutos.

Colocação da Bobina

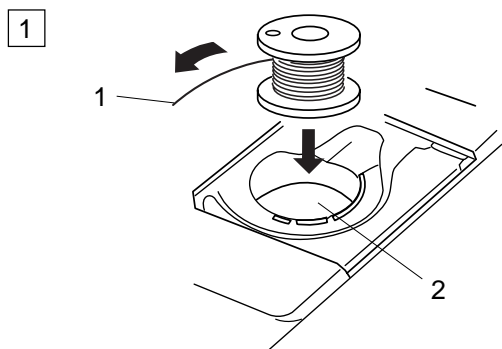

- 1 Coloque a Bobina na Caixa da bobina com a linha saindo na direção dos ponteiros do relógio.

- 1 Linha
- 2 Caixa da bobina

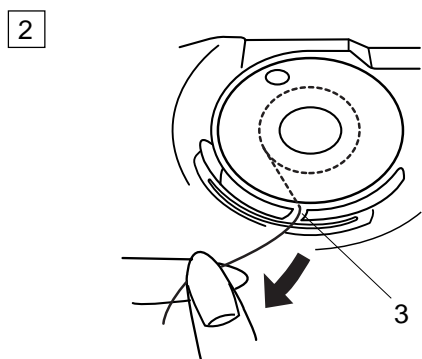

- 2 Passe a linha por dentro do entalhe na frente da caixa da bobina. Puxe a linha para a esquerda, deslizando-a entre as lâminas tensionadoras de mola.

- 3 Entalhe frontal

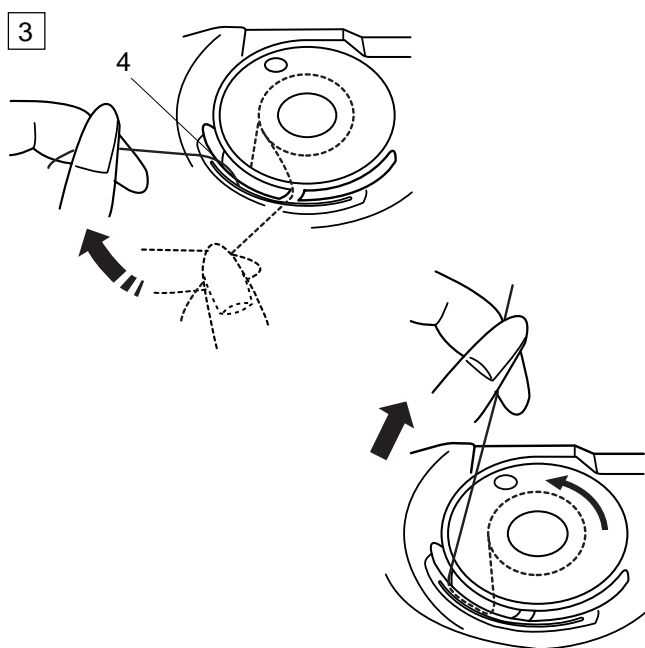

- 3 Continue a puxar a linha levemente até que ela deslize para dentro do entalhe lateral. Puxe cerca de 10 cm (4") de linha para trás.

- 4 Entalhe lateral

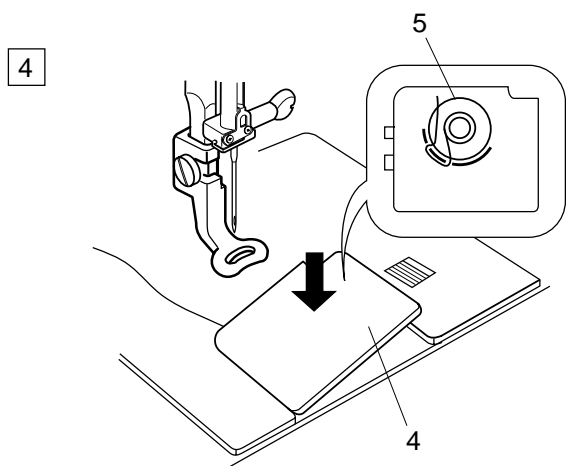

- 4 Consulte o esquema de colocação da linha na placa de cobertura do gancho. Recoloque a placa de cobertura do gancho.

- 4 Placa de cobertura do gancho
- 5 Esquema de colocação da linha

Levantando o Pé-Calcador

O elevador do pé-calcador levanta e abaixa o pé-calcador.

Você pode elevar o pé-calcador cerca de 6 mm (1/4") mais alto do que a posição elevada normal exercendo mais pressão ao levantar o elevador do pé-calcador.

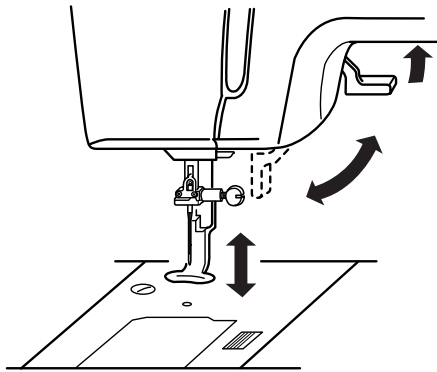

Enfiando a Linha na Agulha

1 Levante o elevador do pé-calcador. Gire o volante para levar à agulha a sua posição mais alta. Passe a linha em torno e por baixo do guia-linhas, enquanto segura a linha no carretel. Em seguida puxe a linha para baixo pelo canal direito da placa guia-linhas.

- 1 Elevador do pé-calcador
- 2 Guia-linhas

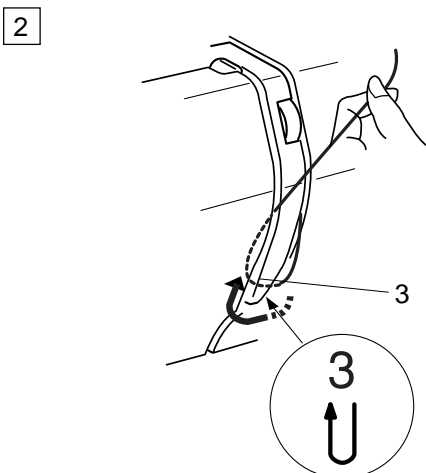
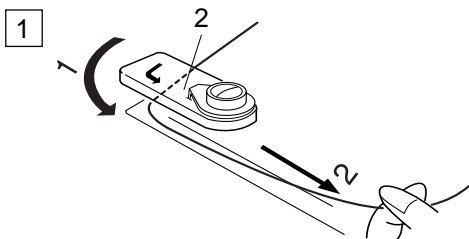
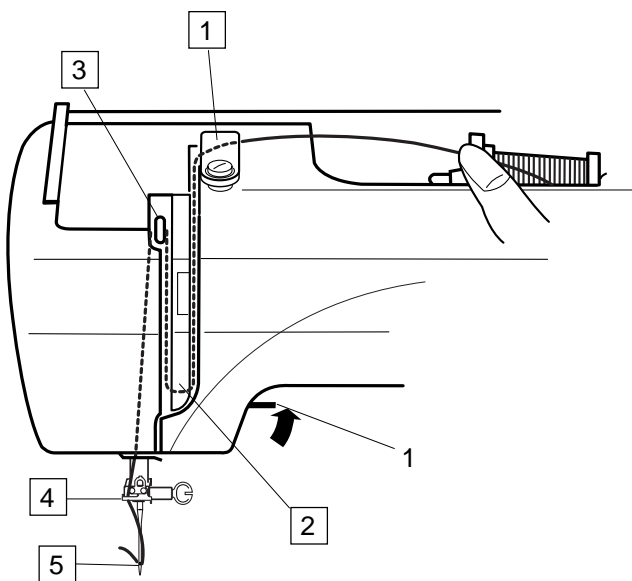

2 Puxe firmemente a linha em volta da placa de guia-linhas e para cima até o elevador de linha.

- 3 Placa guia-linhas

3

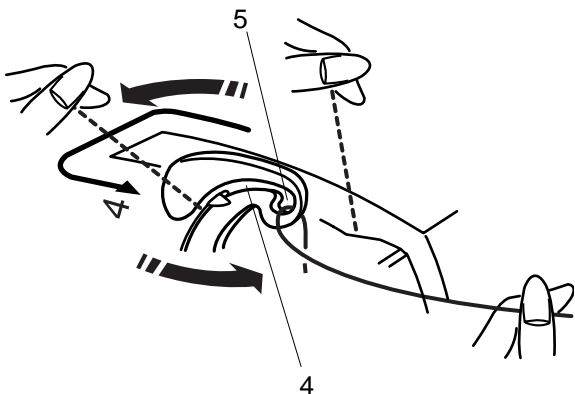

3 Passe a linha através da ranhura e para baixo, inserindo-a no orifício do elevador de linha conforme ilustrado. Puxe a linha para baixo pelo canal esquerdo.

- 4 Fenda
- 5 Orifício do elevador de linha

4 5

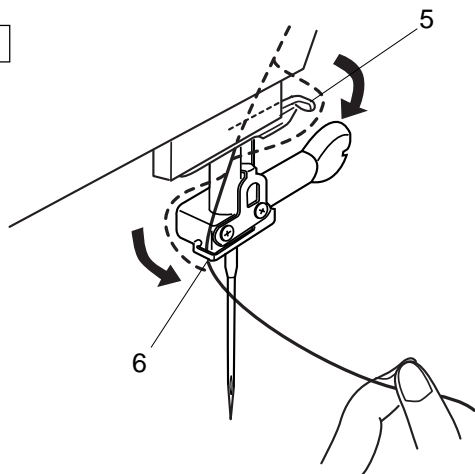

4 Passe a linha por trás do guia-linhas inferior a partir do lado direito.

- 5 Guia-linhas inferior

5 Passe a linha pelo guia-linhas da barra da agulha a partir do lado direito.

- 6 Guia-linhas da barra da agulha

Enfie manualmente a linha na agulha de frente para trás ou use o enfiador de agulhas incorporado à máquina.

NOTA:

Consulte a página 11 para informações sobre o enfiador de agulhas incorporado à máquina.

Enfiador de agulhas

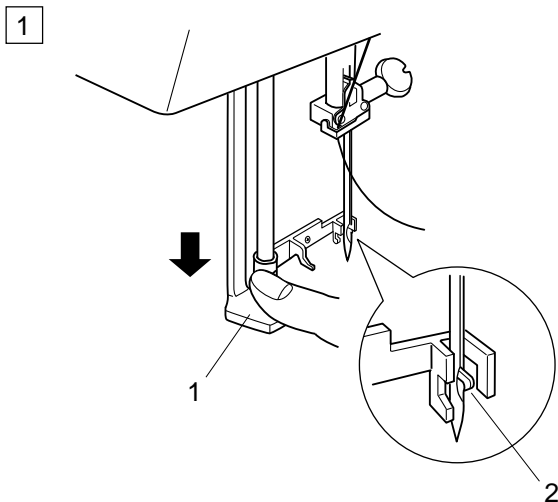

- 1 Baixe o pé-calcador. Pressione o botão do enfiador de agulhas até o máximo. O gancho sairá pelo orifício da agulha de trás para a frente.

- 1 Botão do enfiador de agulhas
- 2 Gancho

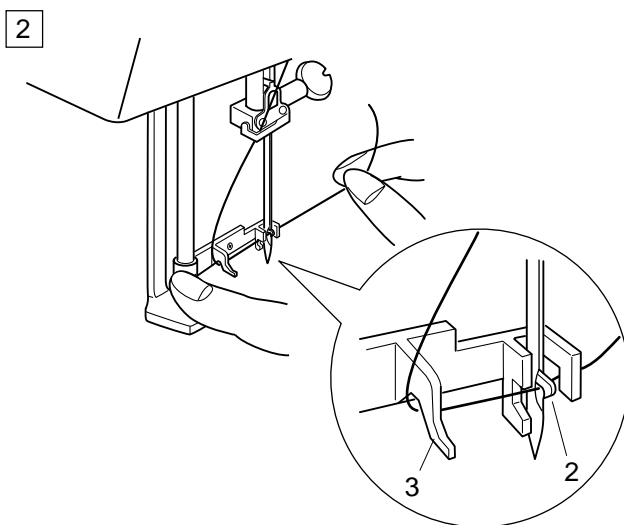

- 2 Puxe a linha para baixo em volta do guia-linhas e por baixo do gancho.

- 3 Guia-linhas

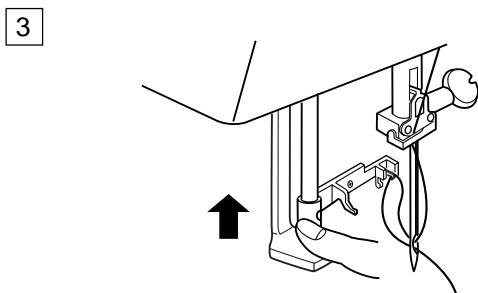

- 3 Solte o botão do enfiador de agulhas lentamente, ao mesmo tempo que segura a ponta da linha com a mão. Uma alça de linha será puxada através do orifício da agulha.

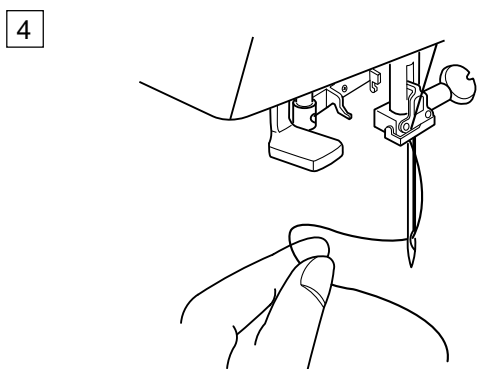

- 4 Remova a alca do enfiador de agulhas e puxe a ponta da linha para fora do orifício da agulha.

NOTA:

O enfiador de agulhas funciona bem com linhas de no. 50 a 100 e agulhas de no. 11 a 16, inclusive a agulha de ponta azul.

Puxando a Linha da Bobina

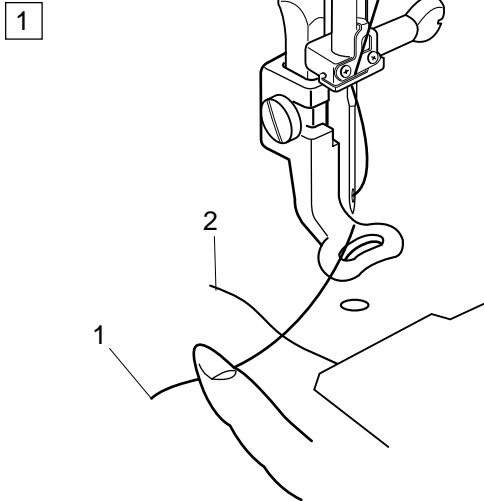

1 Levante o elevador do pé-calcador. Segure a linha da agulha com o dedo.

- 1 Linha da agulha
- 2 Linha da bobina

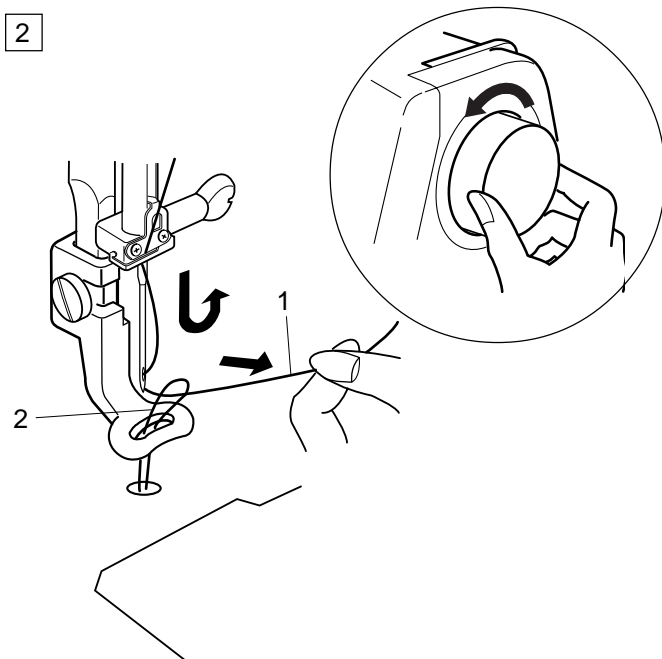

2 Gire o volante uma volta completa em direção a você. Puxe a linha da agulha para formar um laço de linha da bobina.

- 1 Linha da agulha
- 2 Laco de linha da bobina

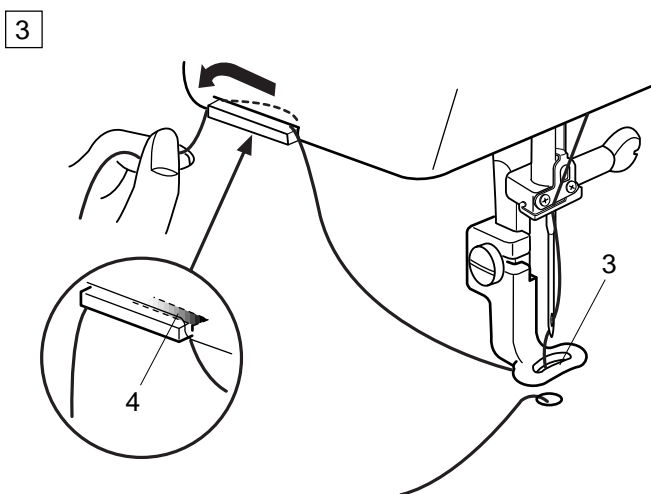

3 Passe a linha da agulha pelo orifício da sapatilha de bordado e puxe-a para cima até o suporte de linha, deixando uma polegada de linha livre.

- 3 Orifício da sapatilha
- 4 Porta-linhas

Ajustando a Tensão da Linha



Tensão de linha equilibrada:

É visível uma pequena quantidade da linha da agulha no lado avesso do tecido.

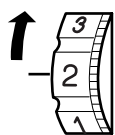

Quando a tensão da agulha é demasiado forte:

A linha da bobina fica visível no lado direito do tecido. Reduza a tensão, selecionando um número menor no disco de tensão da linha.

1 Linha da bobina

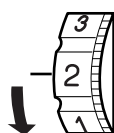

Quando a tensão da agulha é demasiado fraca:

A linha da agulha forma laços e a costura fica emaranhada.

Aumente a tensão, selecionando um número mais alto no disco de tensão da linha.

Trocando as Agulhas

1

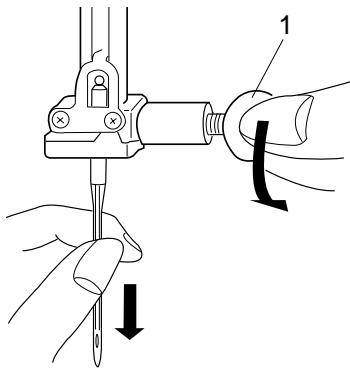

1 Desligue o interruptor de energia. Levante a agulha girando o volante e abaixe o pé-calçador.

2

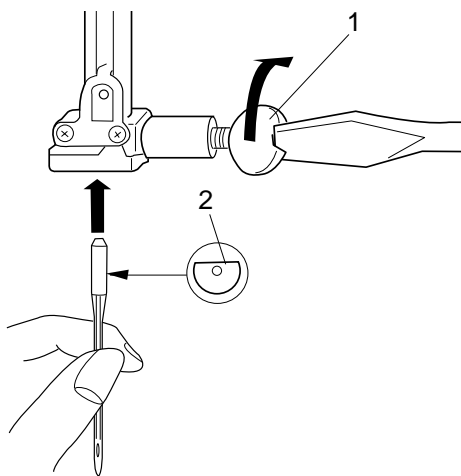

2 Afrouxe o parafuso de fixação da agulha girando-o na direção contrária aos ponteiros do relógio. Remova a agulha do encaixe. Introduza uma nova agulha no encaixe da agulha, com o lado achatado da agulha voltado para trás.

- 1 Parafuso de fixação da agulha
- 2 Lado achatado da agulha

Ao introduzir a agulha no encaixe, empurre-a para dentro o máximo possível e aperte com firmeza o parafuso de fixação.

Para verificar se a agulha está reta, coloque-a com o lado achatado sobre uma superfície plana (uma placa de agulha, superfície de vidro etc.). O espaço entre a agulha e a superfície plana deve ser uniforme.

- 3 Espaço

Nunca use agulhas rombudas.

NOTAS:

Use as Agulhas de Ponta Azul tamanho 11 para tecidos finos.

Para tecidos médios a pesados, use as agulhas tamanho 14.

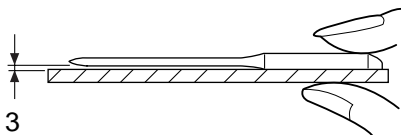

3

Bastidores para Bordado

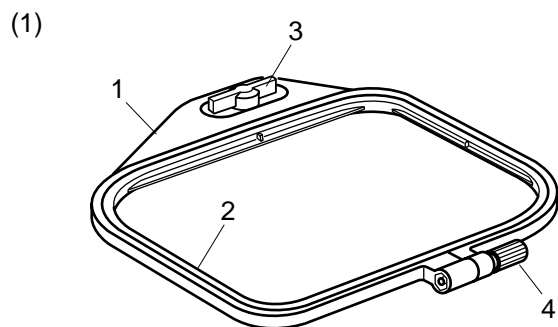

(1) Bastidor para Bordado A:

É o bastidor de tamanho padrão, com uma área de bordado de 12,6 cm (5") por 11 cm (4 3/8"), para bordar desenhos dos Cartões PC etc.

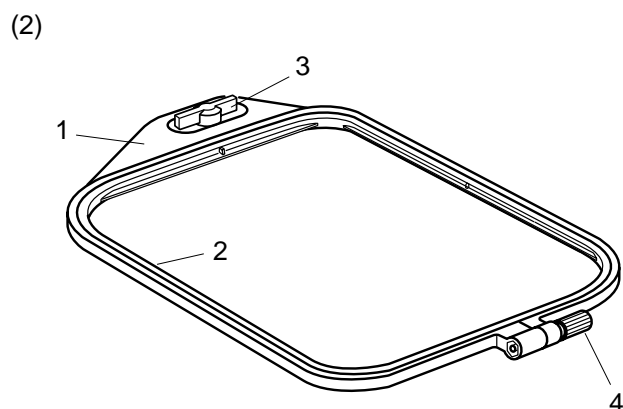

(2) Bastidor para Bordado B:

É o bastidor de tamanho grande, com uma área de bordado de 20 cm (8") por 14 cm (5 1/2"), para bordar desenhos grandes e desenhos combinados.

- 1 Aro externo
- 2 Aro interno
- 3 Botão de fixação
- 4 Parafuso de aperto do aro

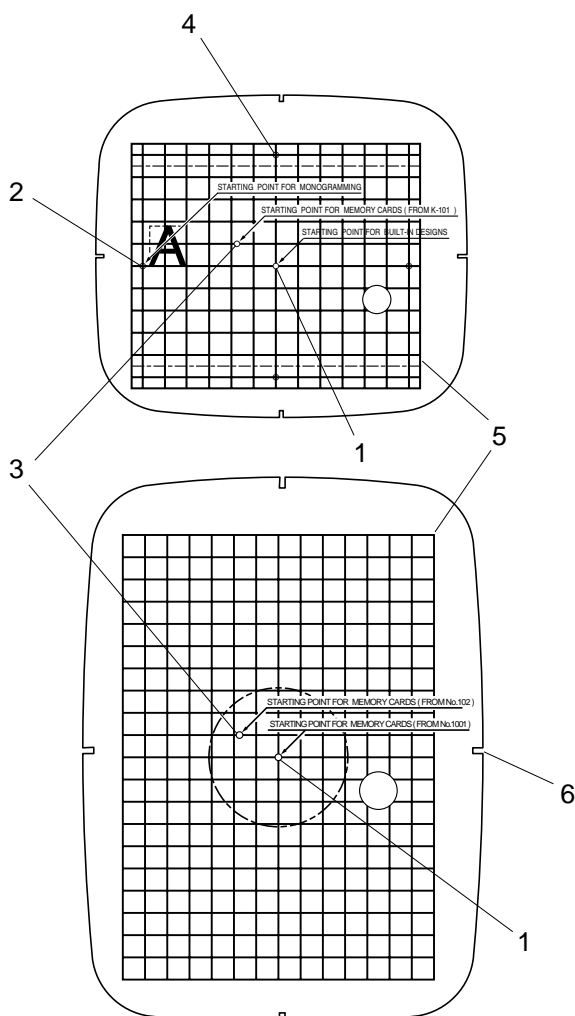

Gabaritos

Ao posicionar o tecido no bastidor, use o gabarito para alinhar as linhas centrais do tecido com o centro do bastidor. Primeiro, marque as linhas centrais do tecido e coloque o tecido no aro externo. Coloque então o aro interno e o gabarito sobre o tecido e ajuste a posição do tecido.

- 1 Ponto inicial para os desenhos incorporados à memória da máquina e desenhos de Cartões PC.
- 2 Ponto inicial para bordado de monogramas em colocação horizontal
- 3 Ponto inicial para o Cartão de Memória No. 102 e acima, para a máquina Memory Craft 5700/9000.
- 4 Ponto inicial para bordado de monogramas em colocação vertical
- 5 Margem de bordado para desenhos incorporados à memória e desenhos de Cartões PC.

NOTA:

Os quatro recortes do gabarito não correspondem às linhas de referência.

6 Recortes para posicionamento do gabarito

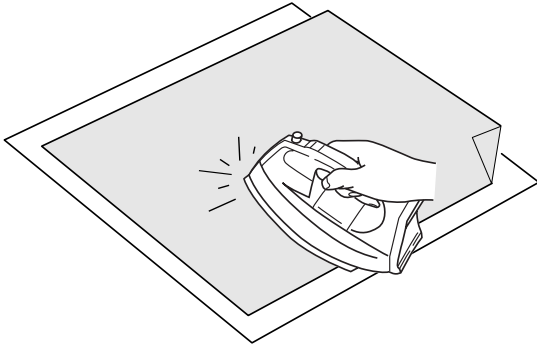

Suportes

Para obter a melhor qualidade de bordado, é importante usar suportes para tecido.

Tipos de suporte

Os suportes de rasgar são feitos de uma fibra que se rasga facilmente. Use os suportes de rasgar para tecidos estáveis. Após a costura, puxe o suporte, rasgando-o, de forma que a pequena porção que permanece atrás do bordado não afete o caimento do tecido.

Os suportes fixados a ferro são suportes adesivos para malhas e todos os tipos de tecidos não-estáveis. Devem ser fundidos ao lado avesso do tecido com o ferro de passar.

Os suportes de recortar são feitos de material não tecido, que não se rasga. Recorte o excesso após a costura. Use os suportes de recortar para malhas e todos os tipos de tecidos não estáveis.

Os suportes solúveis em água se dissolvem na água. Use esses suportes para bordados vazados ou sobre renda, e também para o lado direito de fazendas felpudas como os atoalhados, para evitar que as felpas atravessem o bordado.

Os suportes de colar são papéis autocolantes usados para fixar um pequeno tecido ou trabalho que não possam ser fixados no bastidor. São também usados para veludos e outros tecidos de fibra alta, que seriam permanentemente marcados pelo bastidor.

Uso:

- O suporte deve ser aplicado ao lado avesso do tecido.
- Pode ser preciso aplicar mais de uma camada.
- Os feltros e tecidos estáveis não precisam de suporte, e pode-se bordar diretamente sobre eles.
- Para tecidos firmes, você pode colocar um papel fino embaixo do tecido.
- Deve-se usar suportes não adesivos ao bordar tecidos que não podem ser passados a ferro ou em partes difíceis de passar.
- Corte o suporte maior do que o aro e coloque-o no bastidor, para que a peça inteira seja fixada pelo bastidor, impedindo que o tecido fique frouxo. Veja a página 5.

Suporte Adesivo (Fixado a Ferro)

Coloque o lado avesso do tecido junto ao lado brilhante do suporte. Dobre um canto do suporte e fixe-o com o ferro de passar.

NOTAS:

Dobre um canto do suporte para facilitar a retirada do excesso após a costura.

As temperaturas do ferro de passar variam conforme o tipo de suporte adesivo.

Colocando o Tecido no Bastidor

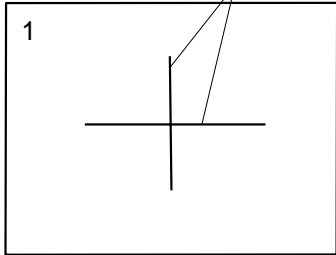
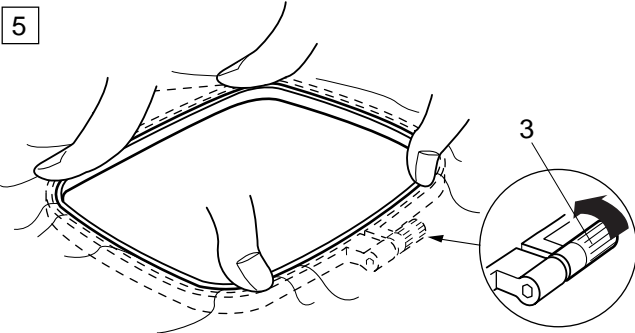
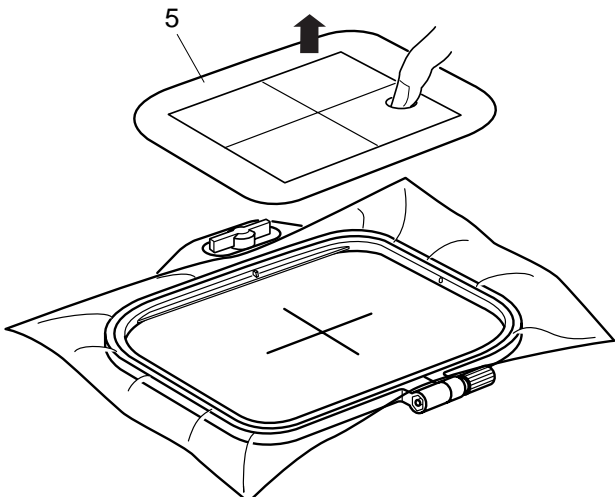
- 1**
- 
- 2** Marque as linhas centrais do lado direito do tecido com giz de alfaiate.
- 1 Tecido
2 Linhas centrais
- 2** Afrouxe o parafuso de aperto do aro externo e coloque o tecido e o aro interno sobre o aro externo.
- 3** Coloque o gabarito sobre o tecido, coincidindo as linhas centrais.
- 4**, **5** Encaixe o aro interno no aro externo e aperte o parafuso de fixação do aro.
- 3 Parafuso de fixação do aro
4 Aro interno
5 Gabarito
6 Aro externo
- 5**
- 
- 6**
- 
- 6** Remova o gabarito.
- NOTAS:**
Ao colocar o tecido no bastidor, repouse o aro externo sobre uma superfície plana.
Para fazendas finas e elásticas, use um suporte adesivo (do tipo autocolante) sobre o lado avesso do tecido. Poderá ser preciso aplicar mais de uma camada.
- O Cloth Setter 10000 (peça opcional) é muito útil para colocar um tecido no bastidor na posição correta.

Instalando o Bastidor na Máquina

Gire o botão de fixação até que fique paralelo ao bastidor e pouse-o sobre o carro.

Instale o bastidor encaixando os pinos nos orifícios do carro.

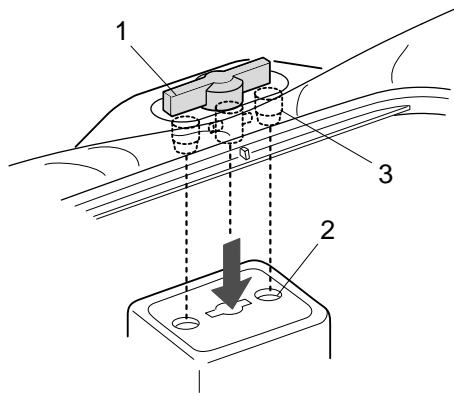

- 1 Botão de fixação
- 2 Orifícios do carro
- 3 Pinos

Gire o botão de fixação na direção dos ponteiros do relógio.

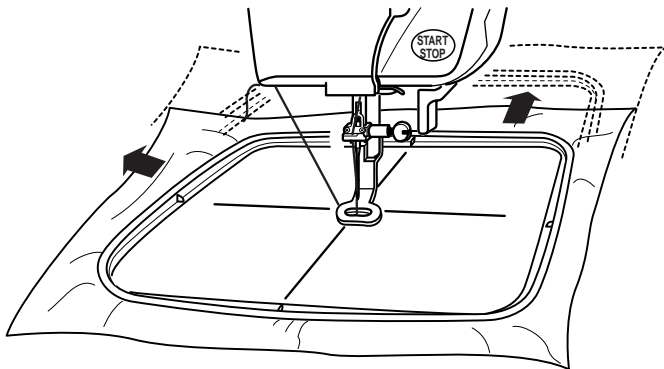
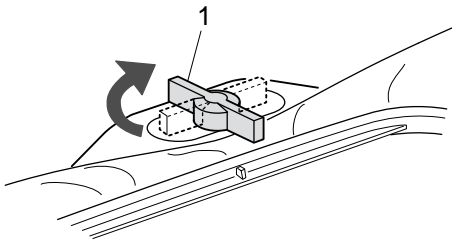

CUIDADO:

Antes de ligar a máquina, certifique-se sempre de que há espaço livre suficiente atrás da máquina para o carro de bordados.

Nunca tente mover manualmente o carro e nem toque o mesmo quando estiver em movimento.

Antes de desligar a energia, certifique-se sempre de que o carro foi recolocado na posição inicial.

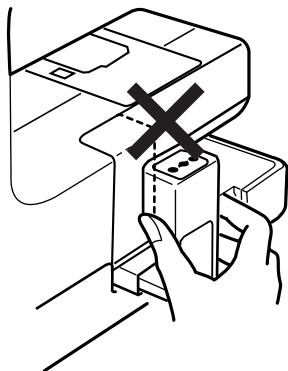

OPERAÇÕES COM TECLAS

Janela de Seleção de Modelos de Bordado

Quando a máquina é ligada, a janela de seleção de modelos aparece na tela de toque.

NOTA:

Após ligar o interruptor de energia, leva aproximadamente seis segundos para que a janela de seleção de modelos seja exibida na tela de toque. (Este é o tempo requerido para abrir o sistema e não constitui defeito).

Pressione a tecla de Modo (Mode) para abrir a janela de seleção do modo.

Você pode selecionar um de três modos pressionando a tecla correspondente.

(1) Tecla Abrir Arquivo (File Open)

Permite abrir os desenhos que você gravou.

(2) Tecla de Ajuste (SET)

Permite personalizar os ajustes da máquina segundo a sua preferência.

(3) Tecla de Ajuda (Help)

Permite a visualização dos tópicos de ajuda para as operações básicas.

(4) Tecla de Retorno do Carro (Return Carriage)

Pressione esta tecla para trazer o carro de volta à sua posição de armazenagem após terminar o bordado.

(5) Tecla de Retorno (Return)

Pressionando esta tecla você fechará a janela de seleção de modo e voltará à tela anterior.

NOTA:

Antes de desligar o interruptor de energia (posição OFF) no Modo de Bordado, nunca se esqueça de pressionar a tecla Return Carriage para retornar o carro à sua posição de armazenagem.

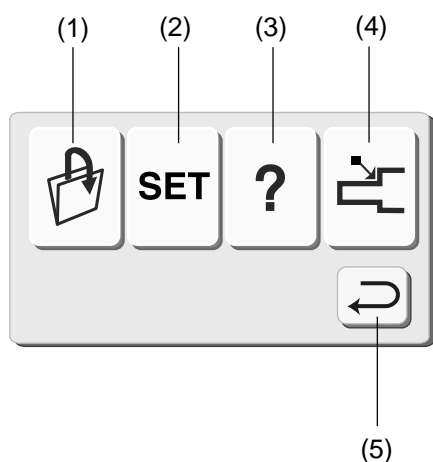
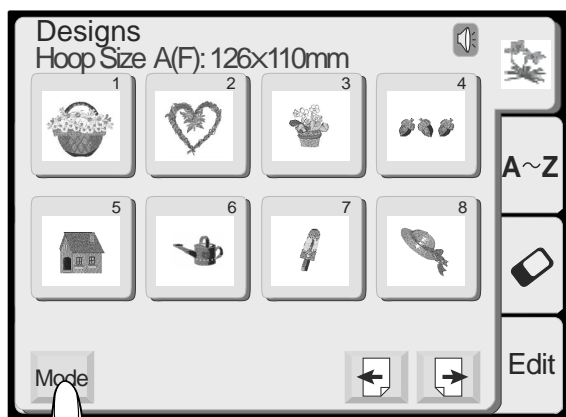

Abrindo um Arquivo Gravado

Quando você pressiona a tecla Abrir Arquivo (Open File), é exibida a janela de abertura de arquivos. Você pode abrir o arquivo para bordar os modelos programados que gravou anteriormente.

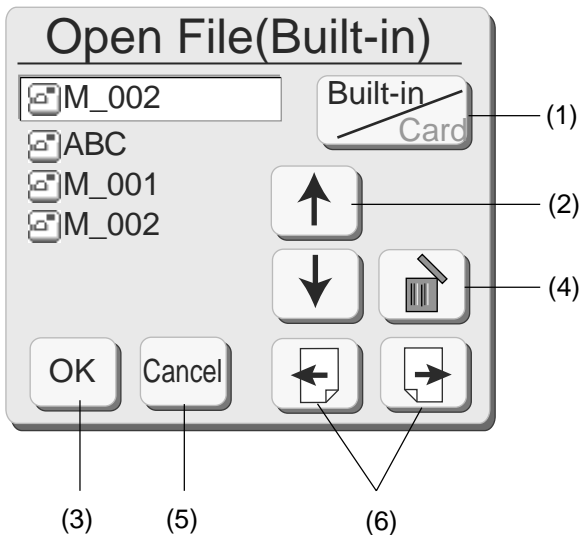

- (1) Pressione a tecla Predefinido/Cartão (Built-in/Card) para selecionar o local do diretório onde se encontra o arquivo, seja na memória interna da máquina ou no cartão PC.
- (2) Pressione as teclas de setas para selecionar o arquivo que deseja abrir.
- (3) Pressione a tecla OK para abrir o arquivo selecionado. A combinação de modelos do arquivo será exibida na tela.

Apagando m arquivo gravado

- (4) Quando você precisa apagar um arquivo gravado, selecione o arquivo a ser apagado e pressione a tecla Apagar (Delete) . Será exibida a janela de confirmação. Pressione a tecla Sim (Yes) se estiver certo de que deseja apagá-lo.
- (5) Se você pressionar a tecla Cancelar (Cancel) , o arquivo não será apagado. A janela de Abertura de Arquivo será fechada e você voltará à tela original.
- (6) Pressionando as teclas Página (Page) , poderá visualizar os arquivos gravados na página seguinte ou na anterior.

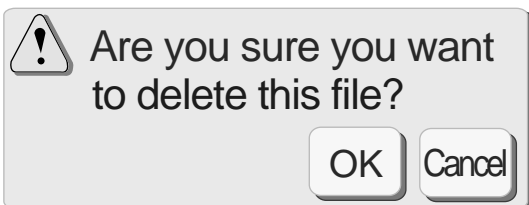

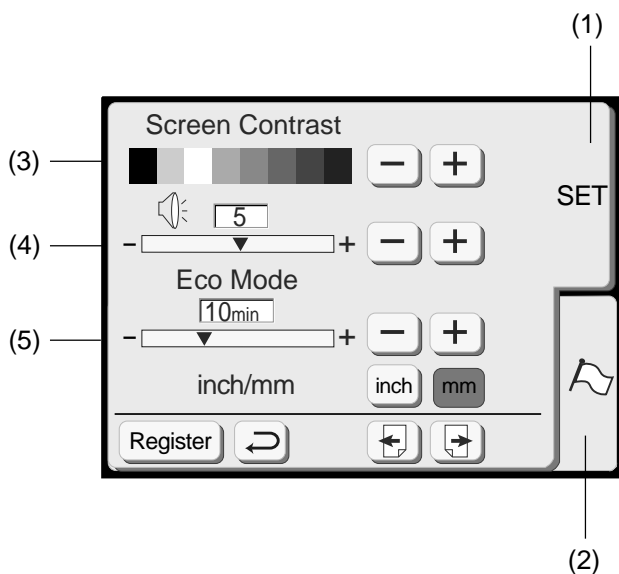
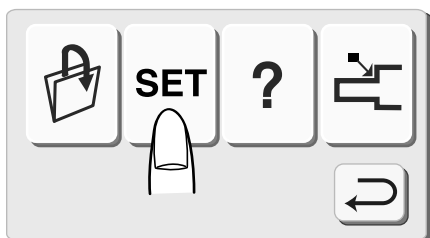
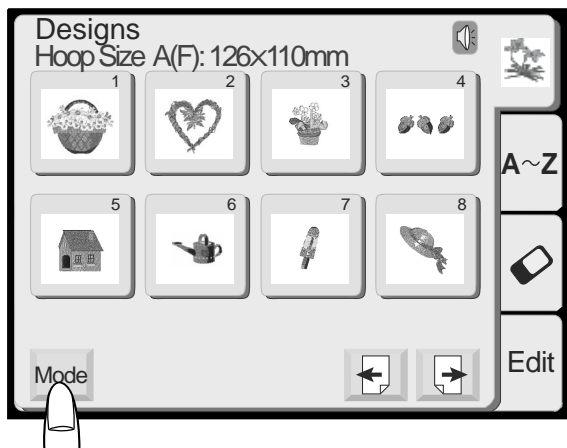

Ajuste do Modo

Pressionando a tecla de Ajuste (SET) você abrirá a janela de ajuste do modo.

(1) Tecla de Ajuste (SET)

Pressione a tecla de Ajuste (SET) para personalizar os ajustes da máquina.

(2) Tecla da Bandeira (tecla de seleção de idioma)

Pressione a tecla da bandeira para selecionar o idioma utilizado na tela. Você pode selecionar um entre 11 idiomas.

(3) Contraste da tela

O contraste da tela de toque pode ser ajustado.

Pressione a tecla Mais **+** para aumentar o contraste da tela.

Pressione a tecla Menos **-** para reduzir o contraste da tela.

(4) Controle de som

O volume da campainha pode ser ajustado. O nível do volume pode ser ajustado entre 0 e 10 e o ajuste predefinido é 5.

Pressione a tecla Mais **+** para aumentar o volume da campainha.

Pressione a tecla Menos **-** para reduzir o volume da campainha.

Se você selecionar 0 a campainha será desligada.

(5) Modo Econômico (Eco Mode)

Após ligar o interruptor de energia, se você ficar algum tempo sem usar a máquina esta entrará no Modo Econômico. A tela de toque escurecerá e a luz de costura se apagará.

Sempre que você tocar a tela quando a máquina estiver no Modo Econômico, a tela e a luz de costura voltarão a acender-se.

Você pode ajustar o timer do Modo Econômico de 1 a 30 minutos. O ajuste predefinido é de 10 minutos.

Para ajustar o timer do Modo Econômico:

Pressione a tecla Mais **+** para aumentar o tempo do timer.

Pressione a tecla Menos **-** para reduzir o tempo do timer.

Para desligar o Modo Econômico, pressione a tecla Mais até que **+** quadro mostre a palavra "OFF".

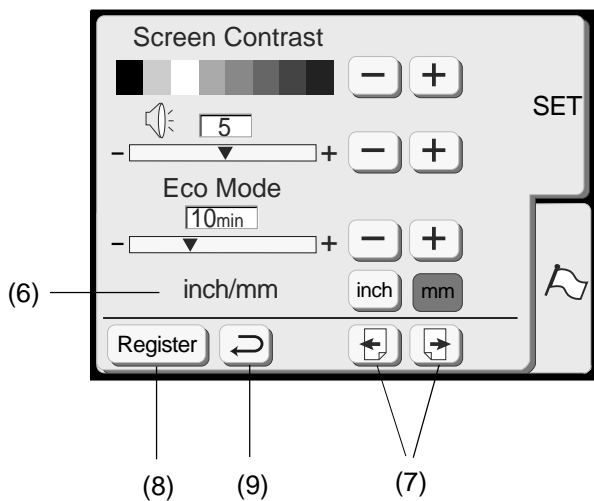

(6) Polegadas/Milímetros

Você pode configurar a unidade de medida de sua máquina para polegadas ou para milímetros, dependendo de sua preferência. A unidade predefinida é o milímetro.

Pressione a tecla “polegada” (“inch”) ou “milímetro” (“mm”) para selecionar a unidade desejada.

NOTA:

O comprimento e largura dos pontos são indicados em milímetros, independentemente do ajuste de polegadas/milímetros.

(7) Tecla de Pagina (Page)

Você pode virar as páginas pressionando as teclas de página.

Pressione a tecla Página Seguinte (Page Forward)  para visualizar a página seguinte.

Pressione a tecla Página Anterior (Page Back)  para visualizar a página anterior.

(8) Tecla de Registro (Register)

Pressione esta tecla para registrar os ajustes e retornar à tela anterior.

(9) Tecla de Retorno (Return)

Pressione esta tecla para retornar à tela anterior sem registrar os ajustes.

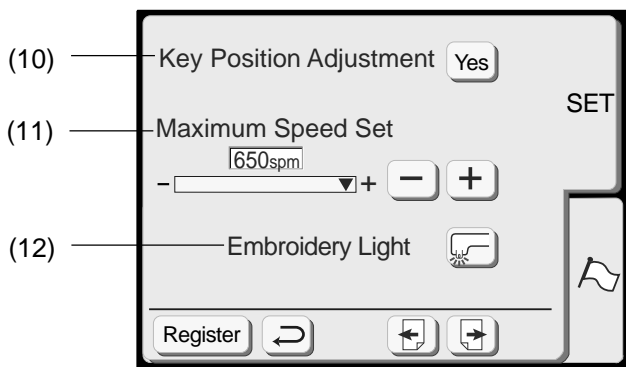

(10)

(11)

(12)



(A)

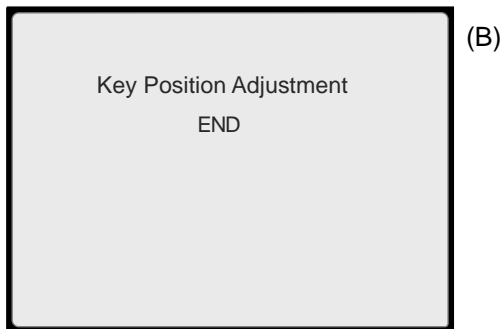

(B)

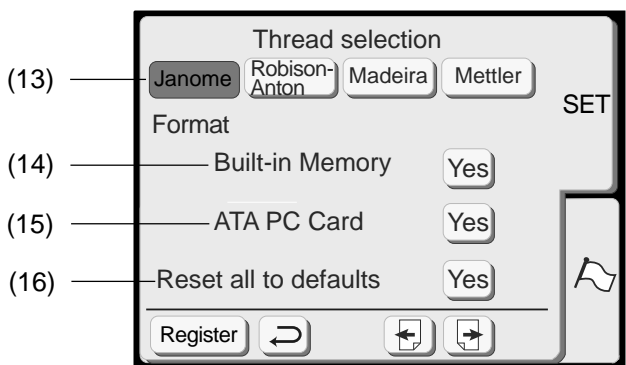

(13)

(14)

(15)

(16)

(10) Ajuste da posição das teclas

Se você achar que as teclas da tela de toque estão desalinhadas, poderá corrigir isto na janela de ajuste da posição das teclas.

Quando você pressionar a tecla Sim (Yes), será exibida a janela (A). Com o dedo, pressione os sinais de cruz à medida que vão aparecendo, em ordem. Quando apertar o último sinal de cruz, será exibida a janela (B).

Quando você pressionar a tecla de Registro (Register), a janela será fechada, você retornará à tela original, e os novos ajustes serão registrados.

Se não desejar modificar os ajustes, pressione a tecla .

(11) Velocidade máxima de bordado:

A velocidade máxima de bordado pode ser mudada de 400 para 650 ppm para a execução de bordados.

O ajuste predefinido é de 650 ppm (pontos por minuto).

Pressione a tecla Menos para reduzir a velocidade máxima de bordado.

Pressione a tecla Mais para aumentar a velocidade máxima de bordado.

(12) Luz de bordado

Você pode acender a luz de bordado pressionando a tecla de luz de bordado.

(13) Seleção da linha

Você pode escolher entre quatro marcas de linha de bordado. Pressione a tecla da linha que deseja usar. O código de cor da marca selecionada será mostrado na tecla Cor/Parte (Color/Part), juntamente com o nome da cor.

Formatação da memória predefinida

Se a memória interna ou o cartão PC ATA deixarem de funcionar por causa de danos à base de memória, você precisará reabilitá-la formatando a memória.

(14) Para formatar a memória interna, pressione a tecla Sim (Yes) junto a Memória Predefinida (Built-in Memory).

(15) Para formatar o Cartão PC ATA ou Compact Flash, pressione a tecla Sim (Yes) junto a Cartão PC ATA (ATA PC Card).

NOTA:

A formatação apagará todos os dados armazenados na memória.

(16) Retornar aos ajustes predefinidos

Pressionando a tecla Sim ("Yes"), todos os ajustes exceto o de idioma voltarão aos ajustes predefinidos (os ajustes existentes quando a máquina foi adquirida).

Seleção do Idioma

Você pode selecionar um dos 11 idiomas seguintes pressionando a tecla correspondente.

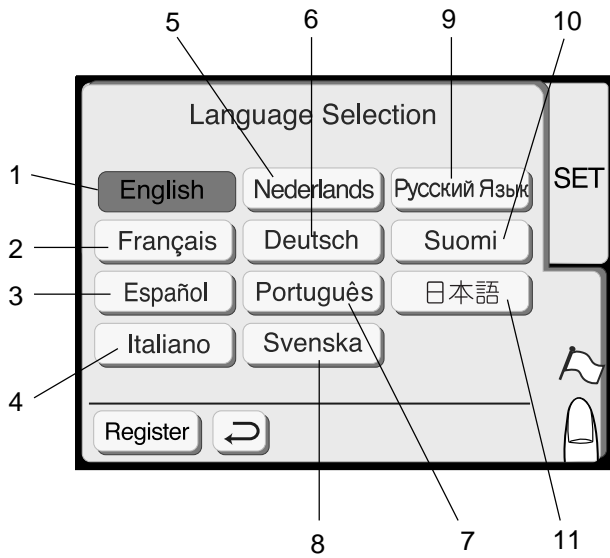

- 1 Inglês (English)
- 2 Francês (French)
- 3 Espanhol (Spanish)
- 4 Italiano (Italian)
- 5 Holandês (Dutch)
- 6 Alemão (German)
- 7 Português (Portuguese)
- 8 Sueco (Swedish)
- 9 Russo (Russian)
- 10 Finlandês (Finnish)
- 11 Japonês (Japanese)

Ajuda na tela

Você pode visualizar a ajuda na tela para as operações básicas da máquina.

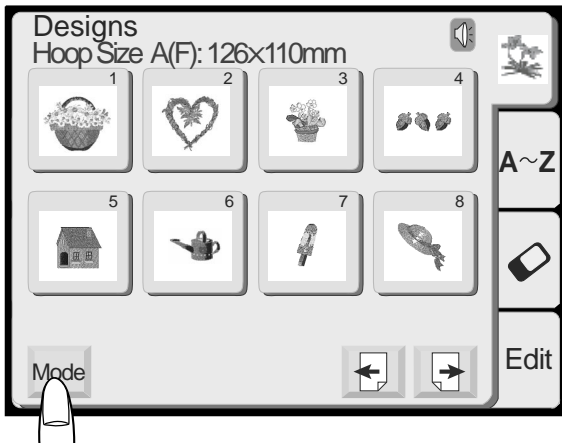

1

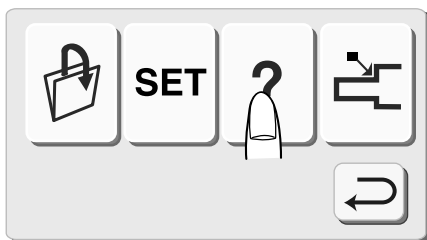

1 Pressione a tecla de Modo (Mode) e depois a tecla de Ajuda (Help).

2

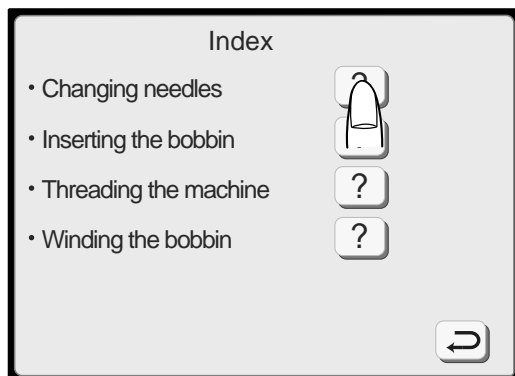

2 Pressione uma das teclas [?] da janela de Índice (Index).

3

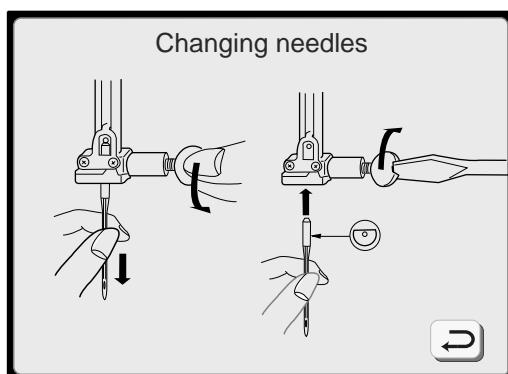

3 A ajuda ilustrada sobre o assunto selecionado será exibida na tela.

NOTA:

Pressione a tecla de Retorno (Return) [↵] para voltar à tecla anterior.

Seleção de Modelos de Bordado

A janela de seleção de modelos de bordado predefinidos será exibida quando a máquina for ligada. Há quatro categorias na janela de seleção de modelos.

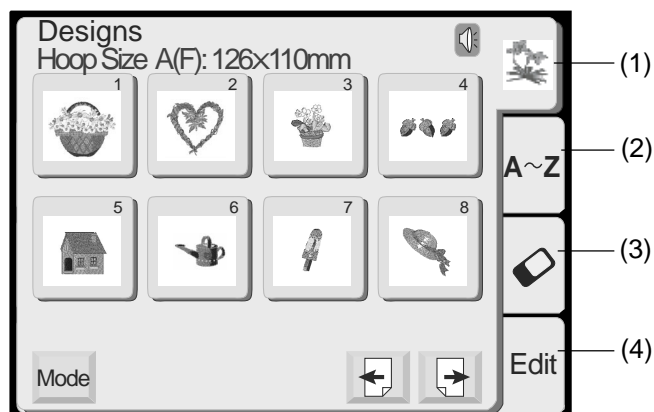

(1) Desenhos predefinidos

Nesta categoria há 91 desenhos disponíveis.

(2) Monogramas

Você pode bordar três estilos de letra (Gótica, Script e Cheltenham), bem como monogramas de 3 letras e de 2 letras.

(3) Desenhos de Cartões PC

Você pode bordar os desenhos dos Cartões de Desenho PC opcionais, além de seus desenhos favoritos armazenados no Compact Flash.

(4) Edição

A função de edição permite que você modifique e combine desenhos de bordados de várias origens.

(5) Teclas de página

Pressione a tecla para visualizar a página seguinte,

Pressione a para visualizar a página anterior.

(6) Tamanho do bastidor

O tipo e tamanho de bastidor apropriado para o modelo selecionado são exibidos na tela.

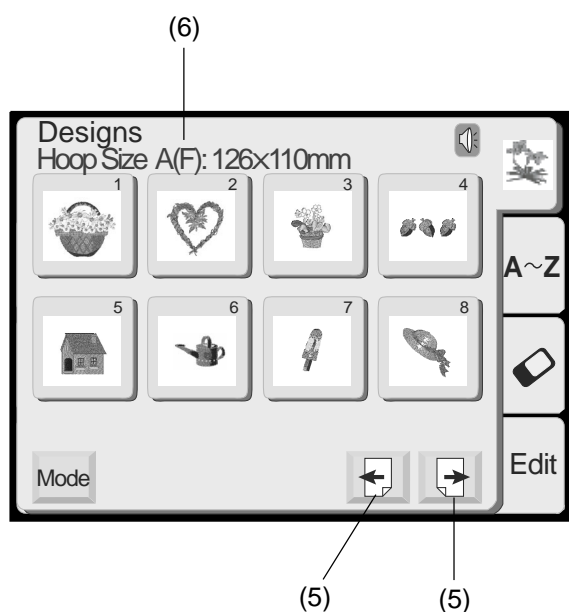

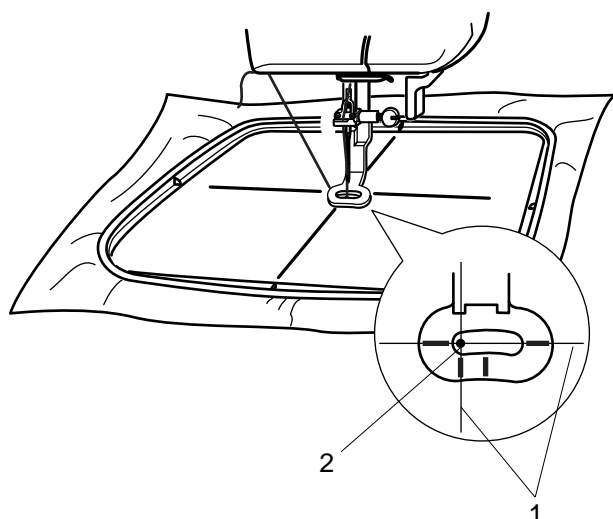
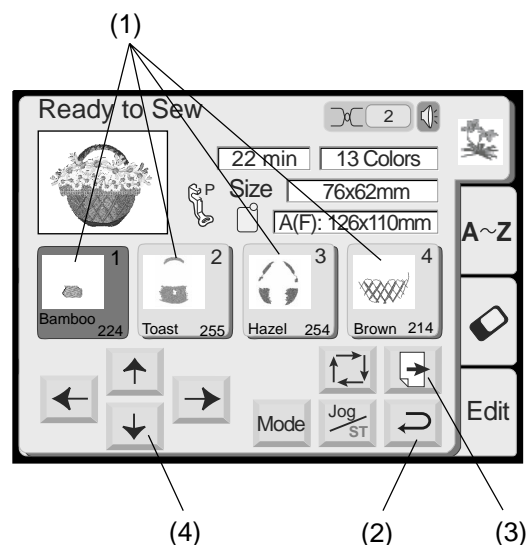
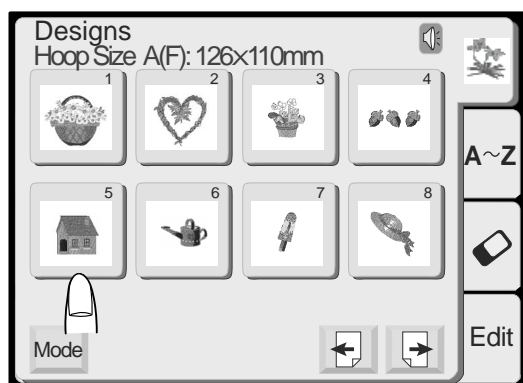

Quando você seleciona um desenho de bordado, a Tela de Toque mostrará a imagem e cada seção de cor do desenho, juntamente com informações úteis adicionais, inclusive o tempo de bordado em minutos, o número de cores de linha requeridas, o tamanho do desenho, o tamanho da sapatilha e do bastidor.

(1) Tecla de Cor/Parte (Color/Part)

A cor da linha de cada parte do bordado e a ordem de execução de cada bordado são indicadas na tecla.

Quando você começa a bordar, a máquina pára automaticamente a execução após terminar de bordar uma parte do desenho do bordado.

Troque a linha e recomece a bordar. A cor da tecla escurecerá quando você terminar de bordar aquela parte do desenho do bordado.

Bordando uma cor/parte específica pulando partes

Você pode bordar apenas uma parte específica do desenho, pulando as partes anteriores a ela.

Pressione a tecla de cor/parte (color/part) anterior à parte que deseja começar a bordar, e as partes omitidas escurecerão.

(2) Tecla de Retorno (Return)

Pressione esta tecla para retornar à janela de seleção de modelo.

(3) Tecla de Próxima Página (Next Page)

A tecla de próxima página será exibida quando houver mais partes do desenho a serem mostradas. Pressione essa tecla para visualizar as outras partes do desenho do bordado.

(4) Teclas de Deslocamento (Jog)

Ajuste a posição do bastidor com as teclas de deslocamento, de forma que a posição de descida da agulha fique bem em cima do cruzamento das linhas centrais do tecido.

- 1 Posição de descida da agulha
- 2 Linhas centrais

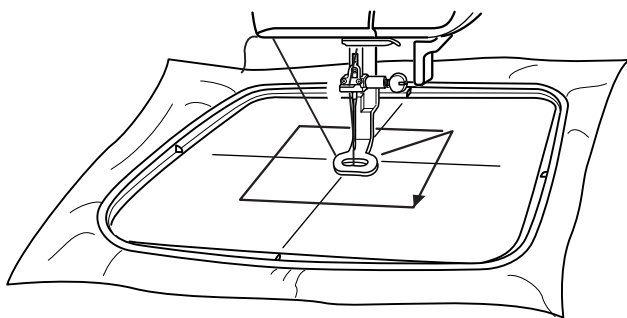
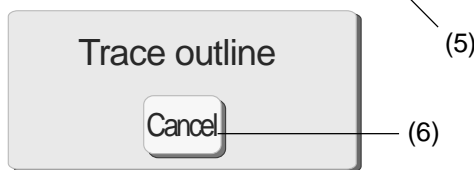
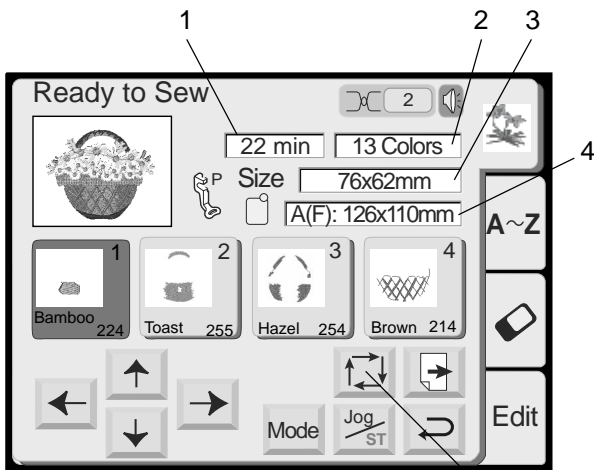

(5) Tecla de traçado (Trace)

Voce poderá verificar o tamanho da área de bordado pressionando esta tecla. O carro traça o contorno do modelo de bordado selecionado, sem bordar. O carro retornará à posição inicial após traçar o contorno e a tela voltará à janela anterior.

(6) Tecla Cancelar (Cancel)

Pressione esta tecla para cancelar o traçado e voltar à tela anterior.

Informações da Tela

Além da imagem do desenho, é mostrado o tempo aproximado de execução em minutos, o número de cores, o tamanho do desenho e o bastidor que deve ser utilizado para o desenho selecionado.

- 1 Tempo de execução em minutos
- 2 Número de cores
- 3 Tamanho do desenho
- 4 Bastidor

(7) Teclas de Avanço/Retrocesso de Ponto (Stitch Forward/Back)

Quando começar a execução do bordado, a tela indicará a contagem corrente de pontos. As teclas de deslocamento desaparecerão e as teclas de avanço/retrocesso de ponto serão exibidas na tela. Você pode utilizar essas teclas para mover o bastidor para o local onde a linha se partiu ou acabou.

Pressione a tecla Menos (-) para mover o bastidor de volta para um ponto de bordado anterior.

Quando você pressionar essa tecla, o bastidor se movimentará para trás de 10 em 10 pontos.

Pressione a tecla Mais (+) para mover o bastidor para a frente. Quando você pressionar esta tecla o bastidor se movimentará para a frente de 10 em 10 pontos.

(8) Tecla de Deslocamento/Avanço e Retrocesso de Ponto (Jog/ST)

Pressione esta tecla para passar das teclas de deslocamento para as teclas de avanço/retrocesso de ponto e vice-versa.

(9) Tecla de Retorno do Carro (Return Carriage)

Pressione a tecla de retorno do carro para trazer o carro de volta à sua posição de armazenagem após terminar o bordado.

NOTA:

Antes de desligar o interruptor de energia (posição OFF) no modo de Bordado, certifique-se sempre de retornar o carro à sua posição de armazenagem.

1

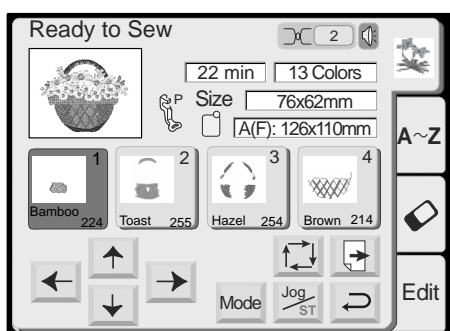
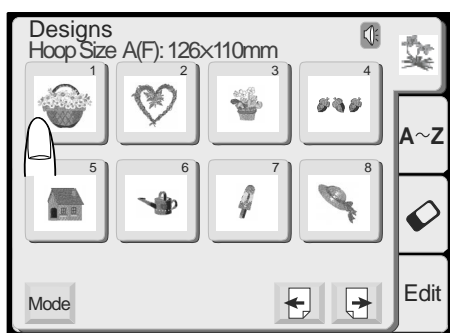

2 3 4

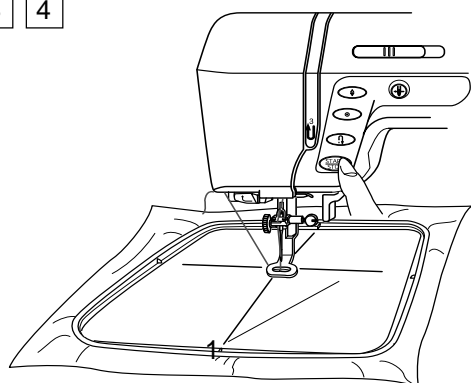

5

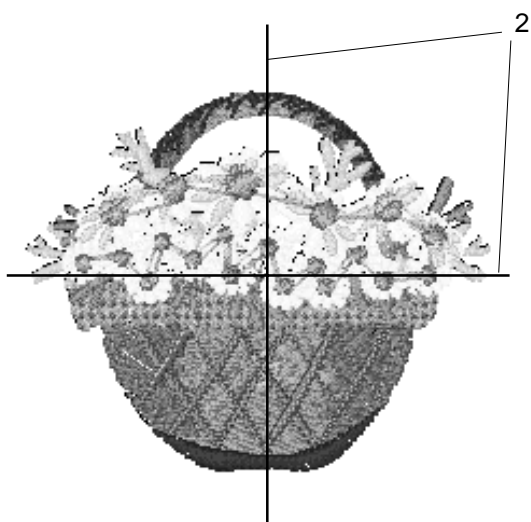

EXECUÇÃO DO BORDADO

Começando a Execução do Bordado

1 Selecione o modelo desejado.

2 Baixe o pé-calcador, pressione o botão liga/desliga e borde de 5 a 6 pontos. Volte a pressionar o botão liga/desliga para parar a máquina.

3 Levante o pé-calcador, corte a Linha Solta junto ao início do ponto de partida e baixe o pé-calcador.

1 Linha Solta

4 Pressione o botão liga/desliga para começar outra vez a bordar, e a máquina pára de bordar automaticamente.

5 Depois de acabar o bordado, pressione a tecla de Modo e depois a tecla de retorno do carro para retornar o carro à posição de armazenamento.

Resultados do bordado

O modelo de pontos de bordado é executado conforme a ilustração, centralizado em relação às linhas centrais do tecido.

2 Linhas centrais do tecido

NOTAS:

A posicao do modelo de bordado em relação às linhas centrais é indicada nas folhas de gabarito.

Para a execução de bordados com os cartões PC, use as folhas de gabarito incluídas para determinar a posição correta do bordado.

Janela de Seleção de Monogramas

Na janela de seleção de monogramas, você pode programar palavras pressionando diretamente as teclas do alfabeto.

Após pressionar uma tecla do alfabeto, a letra é memorizada e o cursor se move para o lado direito.

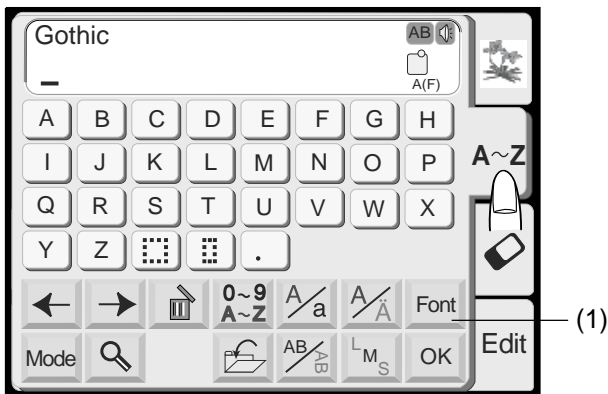

Tecla de fonte (Font)

Você pode modificar o tipo de fonte para a execução de monogramas pressionando a Tecla de Fonte e selecionando uma das seis opções disponíveis.

(1) Tecla de fonte

As seguintes seleções de fonte são indicadas na tela.

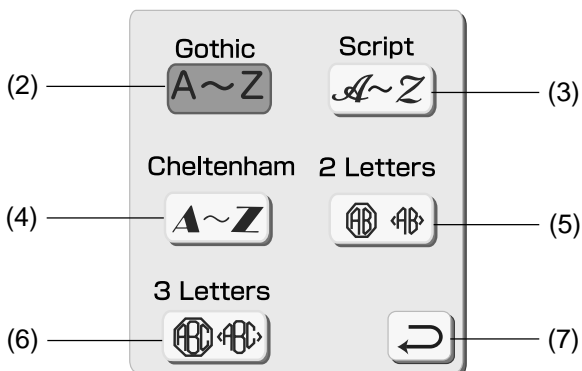

(2) Fonte Gotica

(3) Fonte Script

(4) Fonte Cheltenham

(5) 2 Letras

(6) 3 Letras

(7) Tecla de Retorno (Return)

Quando você pressiona a tecla de retorno, a fonte selecionada será indicada.

Letras européias acentuadas

Você pode selecionar letras européias com acentos, tais como o Umlaut, pressionando a tecla .

(8) Tecla de letra européia acentuada

Você pode selecionar letras maiúsculas ou minúsculas pressionando a tecla .

(9) Tecla de maiúsculas/minúsculas

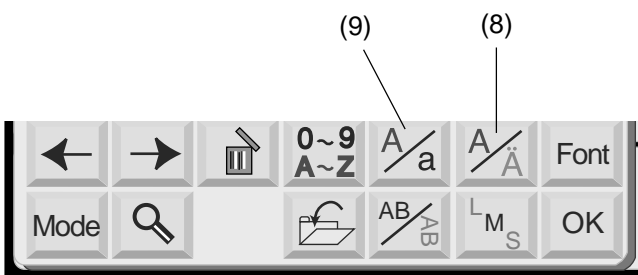

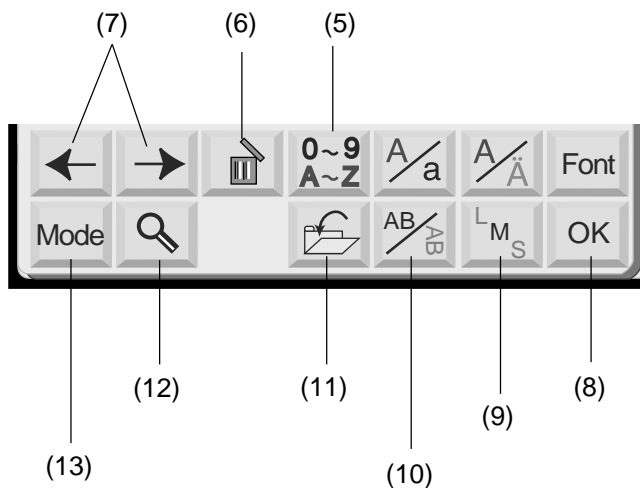

Tecla de Números/Símbolos (Number/Symbol)

(5) Tecla de Números/Símbolos

Quando você pressionar esta tecla, serão exibidos os números e símbolos. Para selecionar o número ou símbolo, pressione a tecla correspondente a ele.

Pressione esta tecla outra vez para retornar à janela de seleção de letras.

(6) Tecla Apagar (Delete)

Os caracteres podem ser apagados quando estão sublinhados pelo cursor. Mova o cursor para baixo da letra, número ou símbolo que deseja apagar e pressione a tecla Apagar.

(7) Teclas do Cursor

Deslize o cursor para a direita ou a esquerda pressionando uma das teclas de setas. Para acrescentar letras/números/símbolos (caracteres) a um monograma, mova o cursor para baixo de um caractere. Pressione a tecla do novo caractere e este será inserido à esquerda do caractere sublinhado.

(8) Tecla OK

Para confirmar a combinação selecionada de letras/números/símbolos do monograma, pressione a tecla OK. Quando essa tecla for pressionada, a máquina passará à tela de Bordado.

(9) Tecla de Tamanho da Letra (Letter Size)

Você pode escolher três tamanhos de letra diferentes: grande, médio ou pequeno. Defina o tamanho do monograma antes de selecionar o alfabeto.

(10) Tecla Horizontal/Vertical

Você pode escolher a direção do bordado, horizontal ou vertical.

(11) Tecla de Gravar Arquivo (File Save)

Você pode gravar o monograma programado pressionando esta tecla. Será exibida a janela Gravar Arquivo.

(12) Tecla de Ampliação (Magnifier)

Pressione esta tecla para visualizar uma imagem ampliada do modelo selecionado.

Pressione a tecla de retorno para voltar à tela anterior.

(13) Tecla de Modo

Veja a página 19.

1



Bordando Monogramas

1 Pressione a tecla de fonte (Font) e selecione as letras do estilo Gótico. Tecele a letra "B".

2



2 Pressione a tecla  para selecionar letras minúsculas.

3 4



3 Tecele "e", "a" e "r".

4 Pressione a tecla OK.

5



5 Será exibida a tela de bordado.

Você pode bordar um monograma multicolorido trocando a cor da linha de cada letra, se pressionar uma tecla de mudança de cor antes de bordar. A máquina irá parar automaticamente depois que cada letra tiver sido bordada. Mude a linha e recomece a bordar.

(1) Tecla de Mudança de Cor (Color Change)

6



1

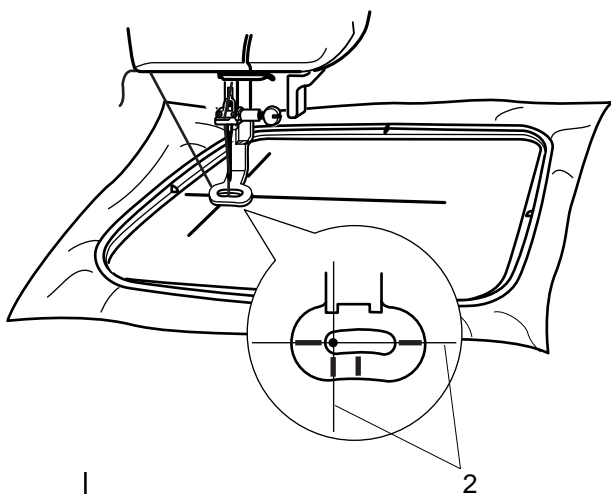

2

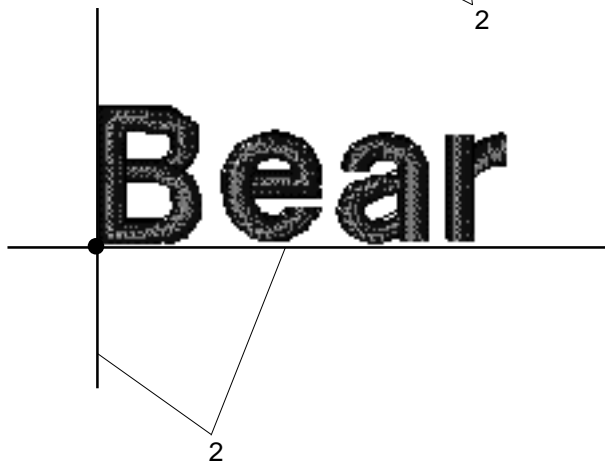

2

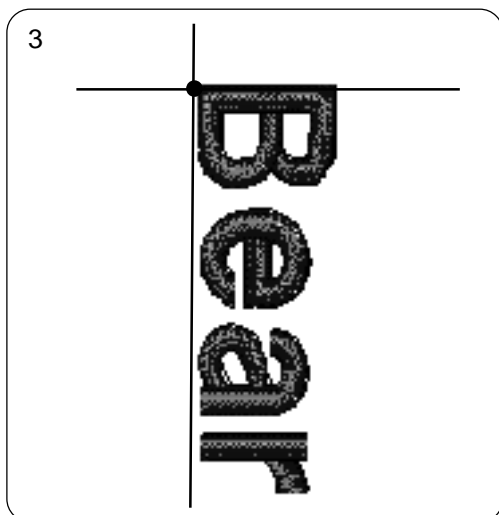

3

6 Use as teclas de Deslocamento (Jog) para ajustar a posição do bastidor até que coincida com as linhas centrais.

- 1 Teclas de deslocamento
- 2 Linhas centrais

Baixe o pé-calcador, pressione o botão liga/desliga e borde de 5 a 6 pontos.

Volte a pressionar o botão liga/desliga para parar a máquina.

Levante o pé-calcador, corte a linha solta junto ao início do ponto de partida e baixe o pé-calcador.

Pressione o botão liga/desliga para começar outra vez a bordar, e a máquina pára de bordar automaticamente.

3 Monograma na direção vertical

1

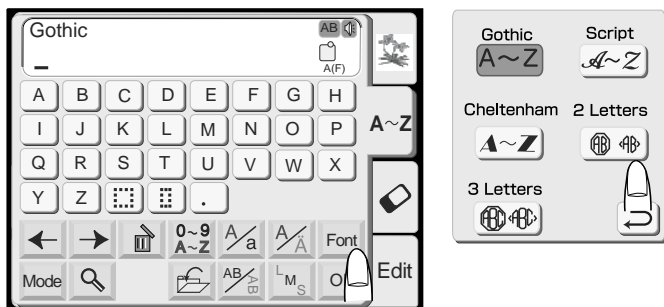

Monograma de 2 Letras

Exemplo: 2 letras com brasão

- 1 Pressione a tecla de Fonte(Font). Selecione 2 Letras (2-Letters) e pressione a tecla de brasão.

2



- 2 Tecle a letra "A". O cursor se moverá para a direita.

3



- 3 Tecle a letra "B". O cursor se moverá para a direita.

4

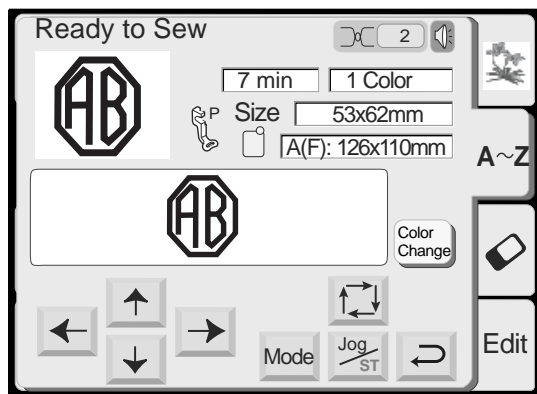

- 4 Pressione a tecla OK e será exibida a tela de Bordado.
- 5 Pressione o botão Liga/Desliga para começar a bordar e a máquina irá parar de bordar automaticamente.

NOTAS:

O monograma de 3 Letras será bordado da mesma forma que o de 2 Letras..
A posição inicial para os monogramas de 2 letras e de 3 letras é o centro do bastidor.

Correção do Monograma

Apagando uma letra

Exemplo: Para apagar o “E” de “BEAT”





1



2 3



1 Pressione a tecla  para mover o cursor abaixo da letra a ser apagada.

2 Pressione a tecla  .

3 A letra “E” será apagada.



1



2 3



Inserindo uma letra

Exemplo: Para inserir um “E” em “BAT”

1 Pressione a tecla  para mover o cursor abaixo da letra seguinte á posição onde deseja inserir uma letra.

2 Tecle a letra “E”.

3 A letra “E” será inserida entre “B” e “A”.

Desenhos de Cartões PC

Inserindo e ejetando o cartão PC

Introduza o cartão PC na abertura com o lado da frente virado para você.

Empurre o cartão até ouvir um clique, e o botão de ejeção saltará para fora.

- 1 Cartão PC
- 2 Botão de ejeção

NOTA:

Quando o cartão está instalado corretamente, a barra vermelha do botão de ejeção ficará visível.

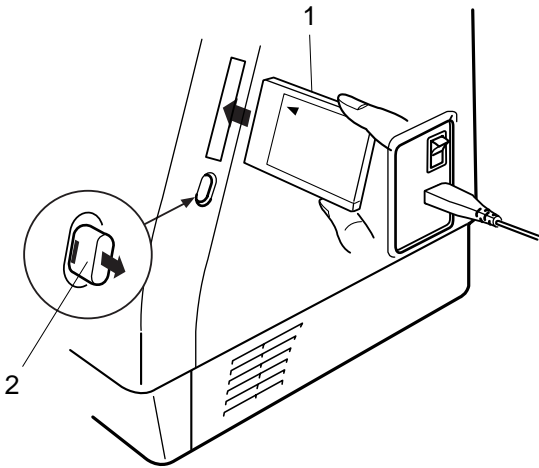

Ejeção do cartão PC

Pressione o Botão de Ejeção (Eject) para ejetar o cartão PC.

Retire o cartão PC da máquina.

NOTA:

Quando se liga o botão de energia com um cartão PC inserido na máquina, levará algum tempo para a máquina abrir o sistema.

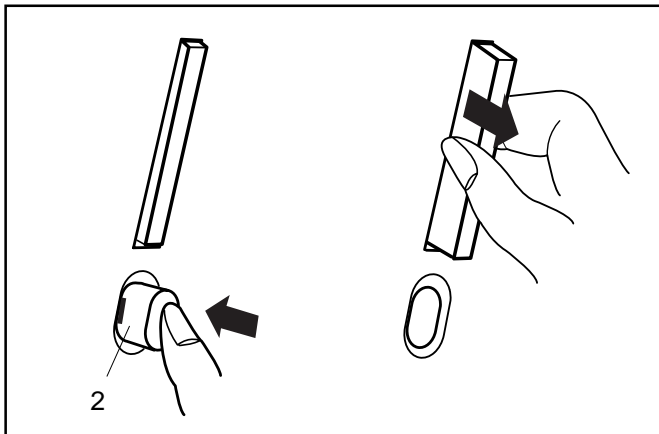



Seleção dos desenhos dos cartões PC

Pressione a tecla de cartão PC (PC card). Os desenhos contidos no cartão são exibidos nas teclas de seleção de modelo.

Pressione a tecla de seleção de modelo para selecionar o desenho que deseja bordar.

O desenho selecionado e suas partes de cores serão mostrados na ordem de execução.

CUIDADO:

Não desligue a energia e nem ejetar o cartão enquanto estiver sendo exibido o sinal de advertência   ou o desenho da ampulheta.

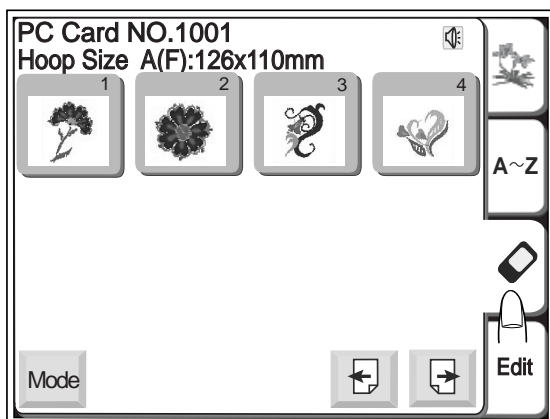

Modo de Edição

A função de edição permite que você modifique e combine modelos de bordado, para criar seus próprios desenhos originais.

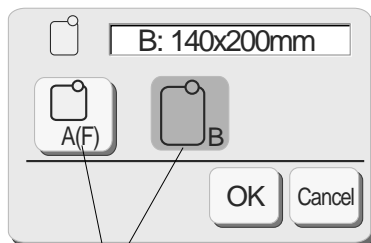
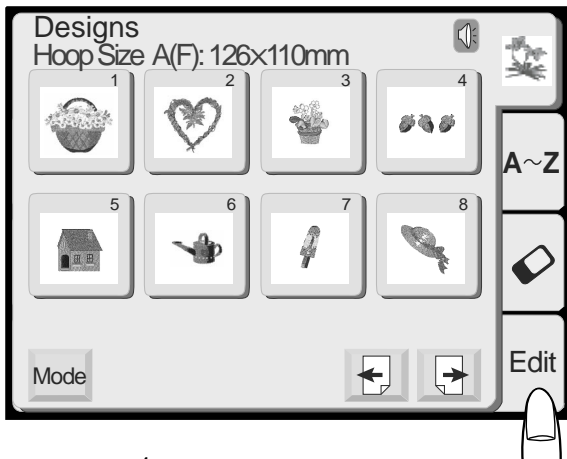

3

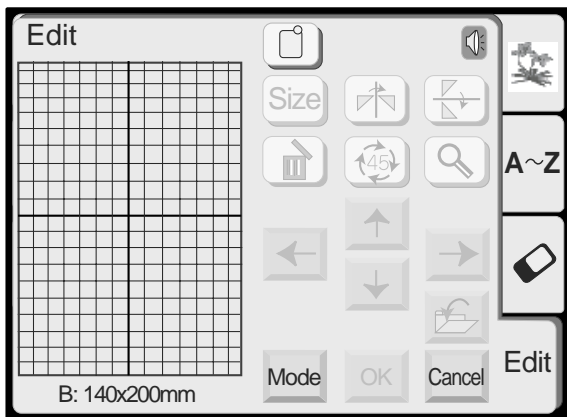

4

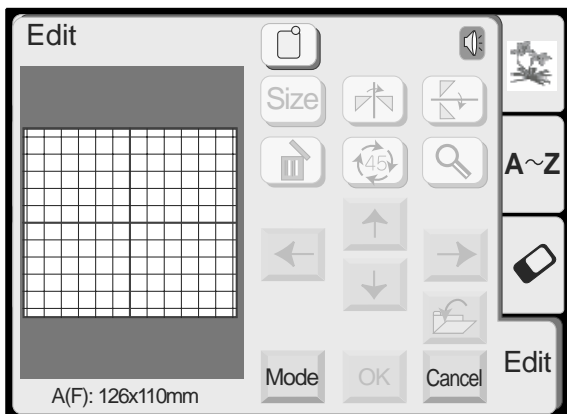

Tela de edição

Pressione a tecla Editar (Edit) para abrir a tela de edição. Será aberta a janela de seleção do bastidor, para permitir que você selecione o bastidor que deseja usar.

Você pode selecionar um dos seguintes bastidores:

Bastidor Padrão A: 126 mm por 110 mm

Bastidor Redondo F: 126 mm por 110 mm (Item Opcional)

Bastidor Grande B: 140 mm por 200 mm

- 1 Janela de seleção do bastidor
- 2 Tecla de seleção do bastidor
- 3 Tela de edição do bastidor B
- 4 Tela de edição do bastidor A

Pressione a tecla OK e será aberta a tela de edição do bastidor selecionado.

Pressione a tecla Cancelar (Cancel) para cancelar a seleção e voltar à tela de edição do bastidor B.

Veja a página 39 para informações sobre a seleção de bastidores após selecionar o modelo de bordado.

Seleção do modelo na tela de edição

Para seleccionar o modelo a ser editado, pressione a imagem do modelo desejado na tela de edição. Ao ser seleccionado, o modelo a ser editado aparecerá cercado de uma borda.

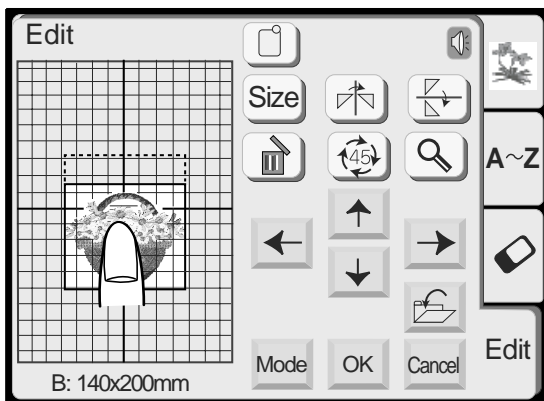
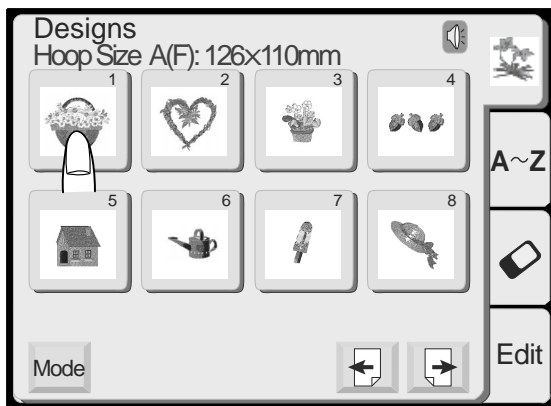
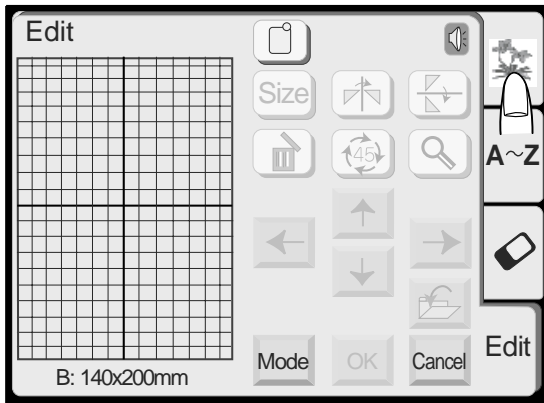

Movimentando o modelo seleccionado

Para mover o modelo de bordado na tela de edição, pressione e arraste o modelo com a ponta do dedo até o local desejado.

CUIDADO:

Não arraste o modelo na tela usando objetos de ponta fina.

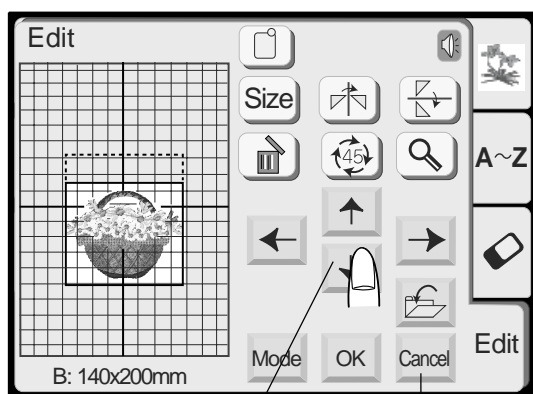

(1)

(2)

(1) Teclas de Posicionamento (Layout keys)

Você também pode mover o modelo selecionado pressionando as teclas de disposição.

Pressione as Teclas de Posicionamento (Layout Keys) na tela de Edição para mover o modelo até a posição desejada.

O carro não se moverá quando você pressionar as teclas de posicionamento, pois a posição do molde se moverá em relação ao bastidor, não em relação à máquina.

NOTAS:

A aparência das teclas de posicionamento é a mesma das teclas de deslocamento, mas sua função é diferente.

Utilize as teclas de deslocamento para mover o carro. Quando você pressiona a tecla Cancelar (Cancel), qualquer alteração que tenha sido feita no modelo selecionado será cancelada.

(2) Tecla Cancelar (Cancel)

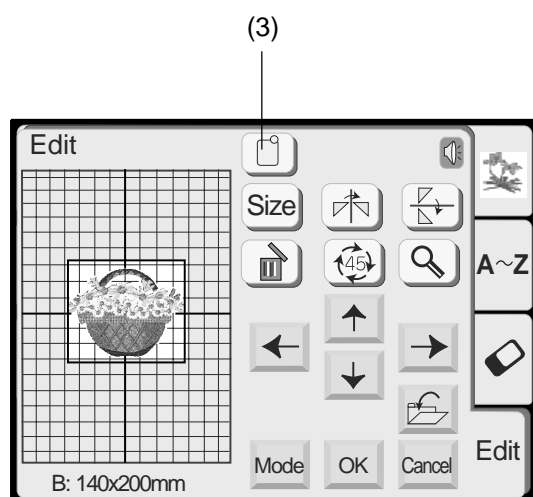

(3)

Seleção do tamanho do bastidor

Na janela de edição, você precisa selecionar o tamanho apropriado do bastidor pressionando a tecla de seleção do bastidor.

Há duas opções de tamanho de bastidor:

Bastidor A, 12.6 cm (4 3/8") por 11 cm (4 3/8")

Bastidor B, 20 cm (8") por 14 cm (5 1/2")

(3) Tecla de Seleção do Bastidor (Hoop Selection)

Pressione a tecla OK e será exibida a janela de Edição do bastidor selecionado.

1 Tecla OK

Pressione a tecla Cancelar (Cancel) para voltar ao ajuste predefinido (Bastidor B).

2 Tecla Cancelar

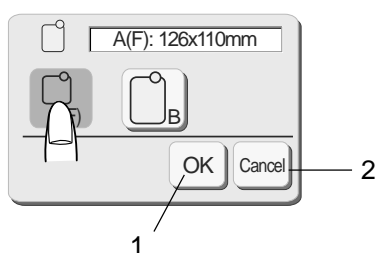

1

2

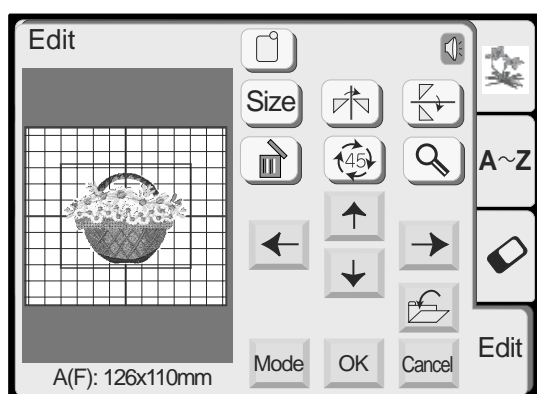

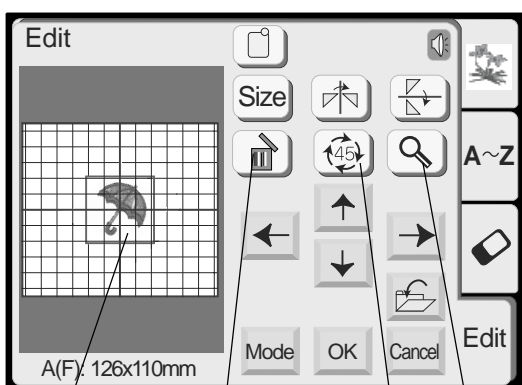
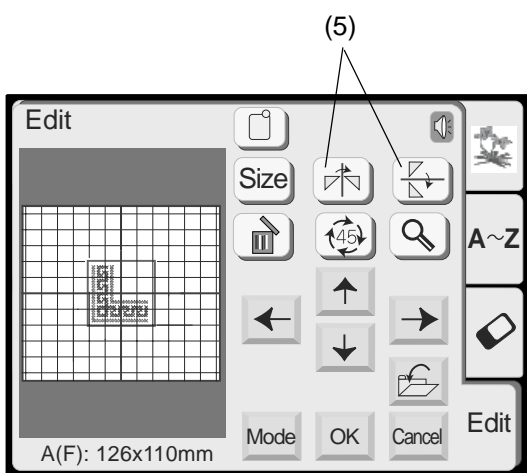
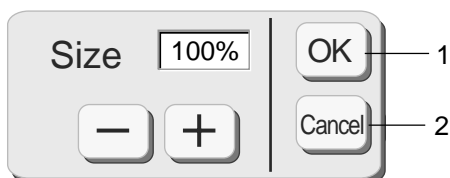
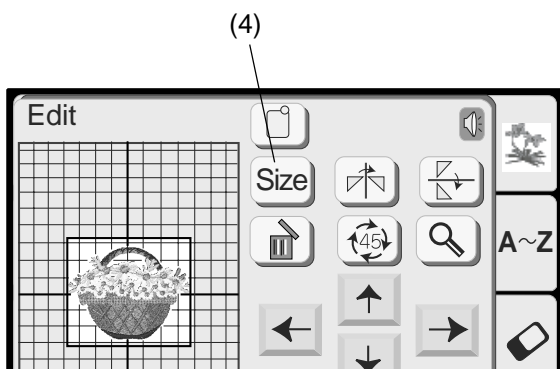

3

(7)

(6)

(8)

4



Alterando o tamanho do modelo selecionado

Quando você pressionar uma tecla de tamanho, será exibida a janela de ajuste do tamanho.

Você pode alterar o tamanho dos modelos de bordado para 90% a 120% do seu tamanho original.

O tamanho será aumentado ou reduzido em 10% cada vez que você pressionar a tecla de Mais ou de Menos.

(4) Tecla de Tamanho (Size)

Pressione a tecla Mais **+** para aumentar o tamanho do modelo.

Pressione a tecla Menos **-** para reduzir o tamanho do modelo.

Se você pressionar a tecla OK **OK** o modelo do bordado no novo tamanho será exibido na tela de Edição (Edit).

Se você pressionar a tecla Cancelar **Cancel** o tamanho do modelo de bordado não será alterado e a voltará a ser exibida a tela de Edição (Edit).

1 Tecla OK

2 Tecla Cancelar

Invertendo a posição do modelo

Quando você pressiona as teclas de Imagem Espelhada, poderá bordar uma imagem espelhada (invertida) do modelo.

(5) Tecla de Imagem Espelhada (Mirror Image)

Pressione a tecla de espelho Vertical  para inverter os modelos da esquerda para a direita.

Pressione a tecla de espelho Horizontal  para inverter os modelos de cima para baixo.

Rotação do modelo selecionado

Cada vez que você pressiona uma tecla de rotação, o modelo de bordado gira 45 graus na direção dos ponteiros do relógio.

(6) Tecla de rotação

Apagando o modelo

Quando você pressionar a tecla Apagar, o modelo selecionado será apagado.

(7) Tecla Apagar (Delete)

Ampliando a imagem do modelo

Pressione a tecla de Ampliação (Magnifier) para mostrar uma imagem ampliada do modelo selecionado.

Pressione a tecla de Retorno  para voltar à tela anterior.

(8) Tecla de ampliação

3 Imagem original

4 Imagem ampliada

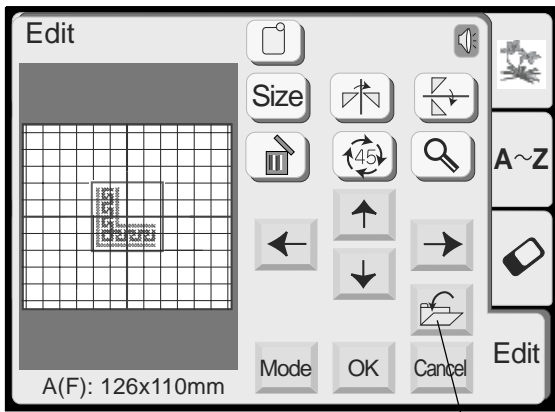

(9)

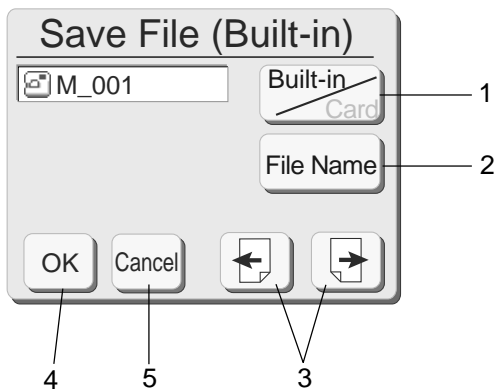

Gravando um arquivo

Quando você pressiona a tecla de Gravar Arquivo (Save File), é aberta a janela de Gravar Arquivo.



(9) Tecla de gravar arquivo

Você pode selecionar o local onde deseja gravar o arquivo. Pressione a tecla de Desenho Predefinido/Cartão (Built-in/Card)  para selecionar o local, seja a memória interna da máquina ou o cartão PC.

1 Tecla de Desenho Predefinido/Cartão

Pressione a tecla de Nome de Arquivo (File Name)  se quiser dar um novo nome ao arquivo.

2 Tecla de Nome de Arquivo

Quando você pressionar as teclas de Página (Page)  , poderá ver os arquivos gravados nas páginas anteriores e seguintes.

3 Teclas de Página

Pressione a tecla OK  para gravar o arquivo e a tela voltará à tela original.

Se não desejar gravar o arquivo, pressione a tecla Cancelar (Cancel)  para voltar à janela anterior.

4 Tecla OK

5 Tecla Cancelar

NOTAS:

O nome do arquivo será designado automaticamente, começando de M_001 e prosseguindo em ordem. Não desligue a energia e nem ejetete o cartão enquanto o sinal de advertência  ou a ampulheta estiverem sendo mostrados na tela de toque. Se fizer isto, os dados armazenados na memória poderão ser perdidos ou danificados.

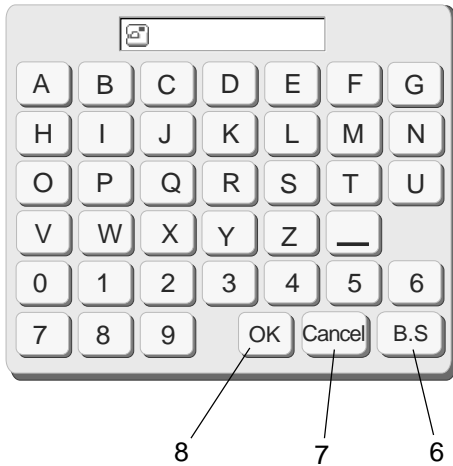

Designando um nome de arquivo

Você pode designar o nome do arquivo na janela de nome de arquivo (file name).

Pressione a tecla Nome de Arquivo (File Name)  para abrir a janela de nome de arquivo.

As teclas de caracteres serão exibidas na janela. O nome só poderá conter 8 caracteres.

Pressione a tecla de Retrocesso (B.S)  para apagar o caractere anterior.

Pressione a tecla Cancelar  e voltará a ser exibida a tela de gravar arquivo.

Digite na tela o nome do arquivo e pressione a tecla OK .

O arquivo será gravado com o novo nome.

- 6 Tecla de Retrocesso
- 7 Tecla Cancelar
- 8 Tecla OK

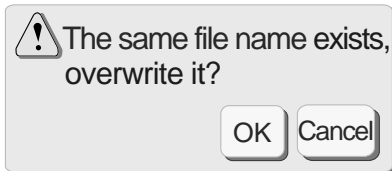
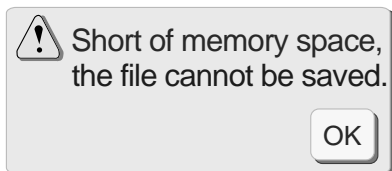

NOTAS:

Quando a memória estiver cheia, será exibida uma mensagem de advertência. Pressione a tecla OK , entre na janela de abrir arquivo e apague os arquivos que não sejam necessários.

Quando você tentar gravar um arquivo com o mesmo nome de um já existente, aparecerá uma mensagem de advertência.

Pressione a tecla OK  se desejar gravar por cima do arquivo existente.

Pressione a tecla Cancelar  se não desejar gravar por cima do arquivo existente. Você poderá modificar o nome do arquivo e gravá-lo com o novo nome.

Combinando Desenhos Predefinidos e Monogramas

Exemplo: para combinar o desenho predefinido #41 e a palavra “Bear”

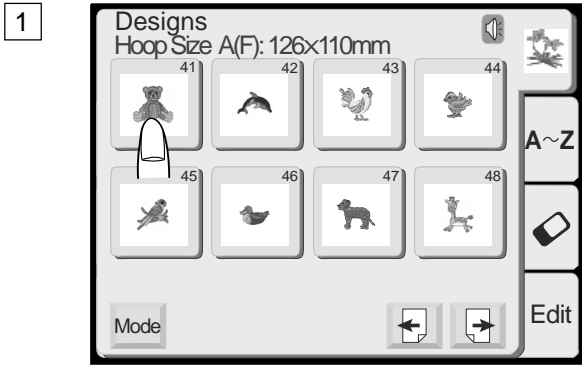

1 Seleccione o desenho #41 entre os desenhos predefinidos.

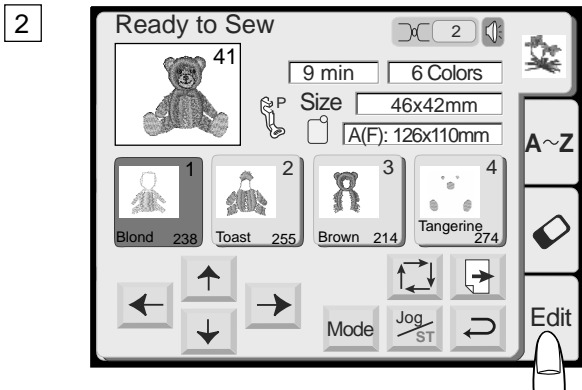

2 Pressione a aba de Edição (Edit).

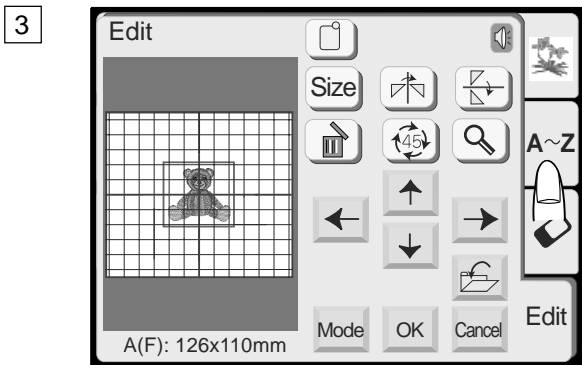

3 Pressione a aba de Monograma (Monogram).

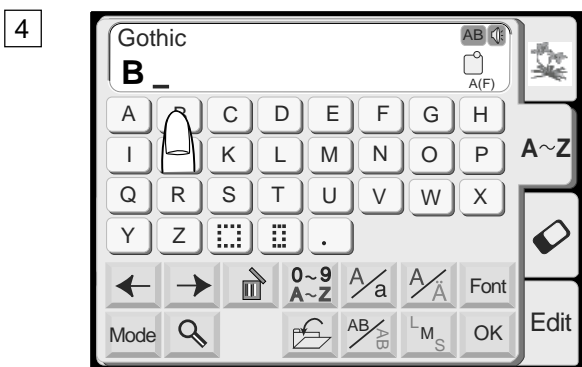

4 Seleccione “B” (Letra maiúscula no estilo Gótico).



5 Pressione a tecla de maiúsculas/minúsculas  para seleccionar letras minúsculas.

6 7



6 Seleccione “e”, “a” e “r”.

7 Pressione a tecla OK.

8

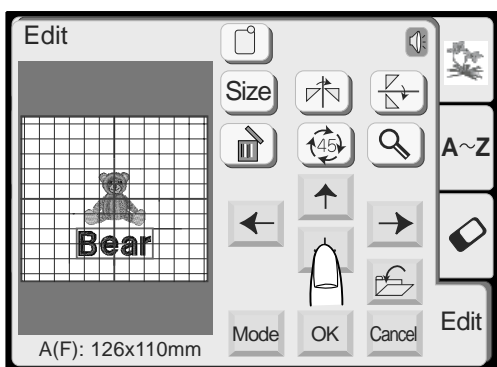

8 Faça o posicionamento dos modelos arrastando-os ou usando as teclas de posicionamento.

9



9 Pressione a tecla OK e será exibida a tela de bordado. Ligue a máquina para bordar.



CUIDADOS E MANUTENÇÃO

Limpeza do Gancho da Lançadeira e Dentes

Gire o volante para levantar a agulha e então desligue a máquina da tomada.

NOTA:

Não desmonte a máquina de qualquer outra forma que não a explicada nesta página.

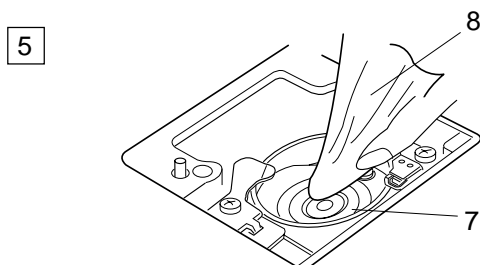
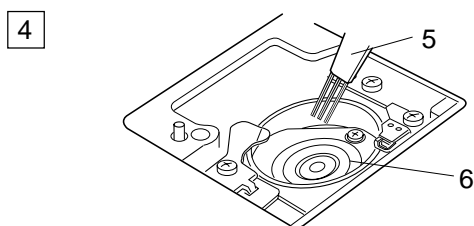
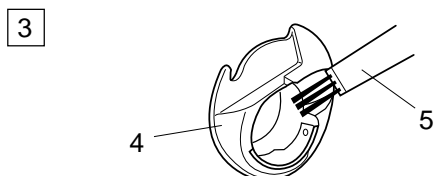
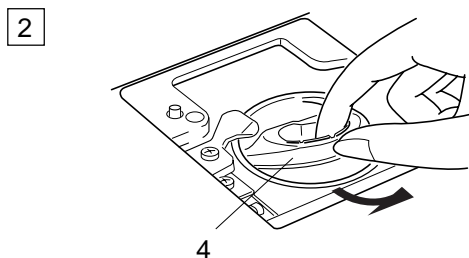
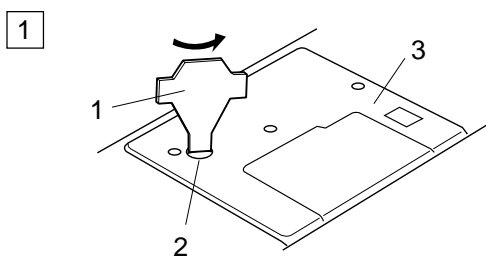

1 Remova os parafusos de fixação com a chave de parafusos fornecida com a máquina. Remova a placa da agulha.

2 Puxe para fora a caixa da bobina, retirando-a.

- 1 Chave de parafusos
- 2 Parafusos de fixação
- 3 Placa da agulha

3 Limpe a caixa da bobina com uma escova de remoção de fiapos.

4 Limpe os Dentes e o Gancho da Lançadeira com a escova de remoção de fiapos.

- 4 Caixa da bobina
- 5 Escova de remoção de fiapos

5 Limpe o Gancho da Lançadeira com um pano seco.

(Você pode usar também um aspirador de pó).

- 7 Gancho da Lançadeira
- 8 Pano seco e macio

Monte o Gancho da Lançadeira

1. Introduza a caixa da bobina de forma que o botão se encaixe junto à patilha do Gancho da Lançadeira.

- 9 Botão
- 10 Batente

2. Introduza a bobina.

3. Recoloque a placa da agulha, alinhando os pinos de guia da placa da agulha com os orifícios de guia da placa da agulha, e aperte o parafuso.

- 11 Pinos de guia da placa da agulha

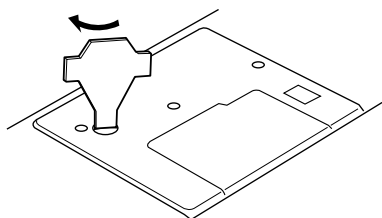
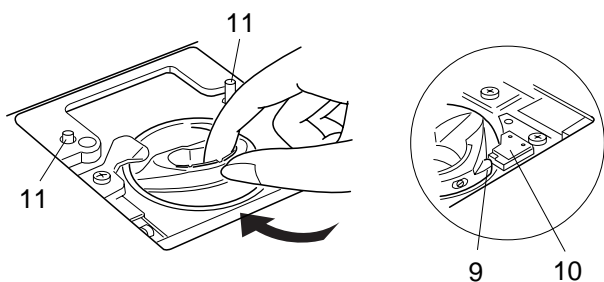

NOTA:

Após limpar a máquina, certifique-se de que a agulha e o pé-calçador estão fixados.

Troca da Lâmpada

ADVERTÊNCIAS:

Desligue a energia antes de trocar a lâmpada.

A lâmpada pode estar QUENTE, espere até que esfrie antes de tocá-la.

Para remover:

Remova a tampa e o parafuso de fixação. Remova a placa frontal.

Puxe a lâmpada para fora do bocal.

Para substituir:

Introduza a lâmpada na abertura do bocal.

Fixe a placa frontal com o parafuso de fixação e coloque a tampa.

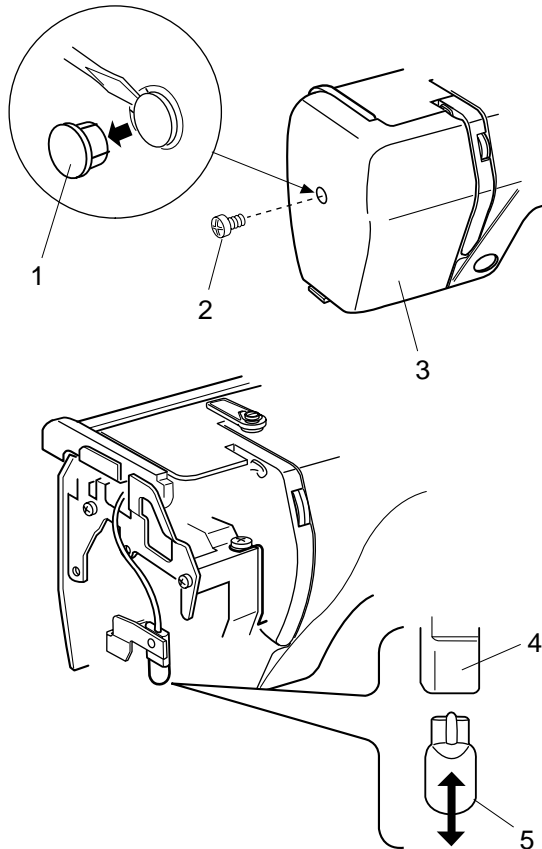

- 1 Tampa
- 2 Parafuso de fixação
- 3 Placa frontal
- 4 Bocal da lâmpada
- 5 Lâmpada

Solução de Problemas

Problema:	Causa:	Referência:
A máquina está barulhenta.	1. Há linhas presas no mecanismo do gancho.	Veja página 45.
A linha da agulha se parte.	1. A linha da agulha não está enfiada corretamente. 2. A tensão da linha da agulha está muito alta. 3. A agulha está torta ou desgastada. 4. A agulha não está inserida corretamente. 5. A linha da agulha não está colocada no porta-linhas ao começar.	Veja páginas 9, 10. Veja página 13. Veja página 14. Veja página 14. Veja página 12.
A linha da bobina se parte.	1. A linha da bobina não está enfiada corretamente na bobina. 2. Há acúmulo de fiapos na caixa da bobina. 3. A bobina está danificada e não está girando sem esforço.	Veja página 8. Veja página 45. Troque a caixa da bobina.
A agulha se parte.	1. A agulha não está inserida corretamente. 2. A agulha está torta ou desgastada. 3. O parafuso do encaixe da agulha está solto. 4. A tensão da linha da agulha está alta demais.	Veja página 14 Veja página 14. Veja página 14. Veja página 13.
A Tela de Toque não está nítida.	1. O contraste da tela de toque não está ajustado corretamente. 2. O contraste da tela enfraqueceu devido ao uso contínuo da máquina.	Veja página 21. Veja página 21.
Pontos saltados.	1. A agulha não está inserida corretamente. 2. A agulha está torta ou desgastada. 3. A linha da agulha não está enfiada corretamente. 4. Está sendo usada uma agulha defeituosa (com ferrugem, rebarbas no orifício). 5. O bastidor não está instalado corretamente. 6. O tecido não está bem esticado no bastidor. 7. Não está sendo utilizado um suporte.	Veja página 14. Veja página 14. Veja páginas 9, 10 Troque a agulha. Veja página 18. Veja página 17. Veja página 16.
A máquina não funciona.	1. Há um fio preso no Gancho da Lançadeira. 2. O circuito de controle não está funcionando corretamente.	Veja pagina 45. Desligue o interruptor de energia e volte a ligá-lo.
Ocorre ruído anormal quando a máquina é ligada.	1. Há alguma coisa presa entre o carro e o braco. 2. O carro está tocando alguma coisa em volta da máquina.	Remova o objeto Veja página 18.
Os modelos estão distorcidos.	1. O tecido não está bem esticado no bastidor. 2. O bastidor não está preso firmemente. 3. O carro está batendo em algo em volta da máquina. 4. O tecido foi preso ou puxado por algum motivo durante a execução do bordado. 5. A tensão da linha da agulha está muito alta. 6. Não está sendo usado um suporte. 7. A linha da agulha do lado avesso do tecido não está cortada corretamente.	Veja página 17. Veja página 18. Veja página 18. Pare a maquina e solte o tecido. Veja página 13. Veja página 16. Corte o excesso de linha da agulha no lado avesso.
As teclas de seleção de modelos não funcionam.	1. A posição das teclas não está ajustada corretamente. 2. O circuito de controle não está funcionando corretamente.	Veja página 23. Desligue o interruptor de energia e volte a ligá-lo.